

# Cronenberg

BÜHNENBEDARF · VORHANGTECHNIK

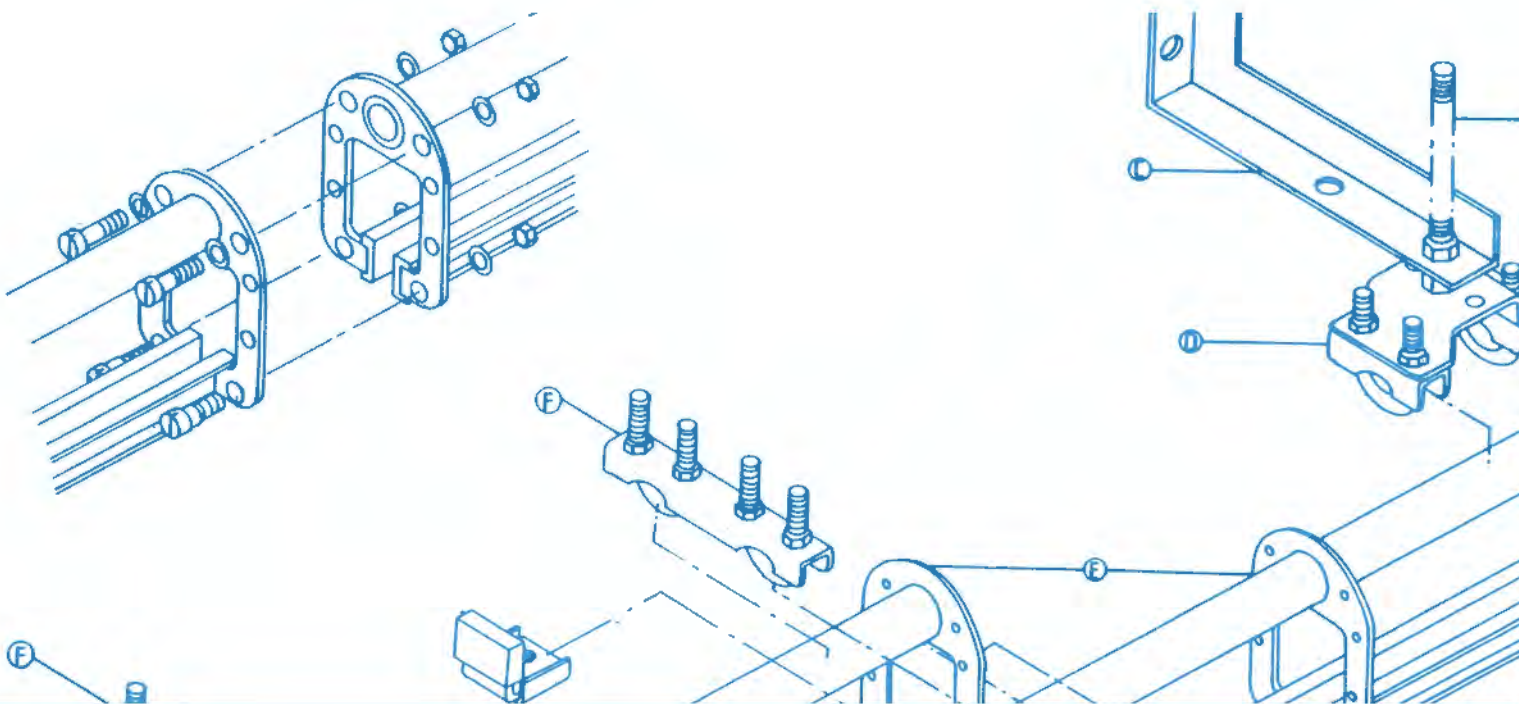

**OBJEKT • TECHNIK**

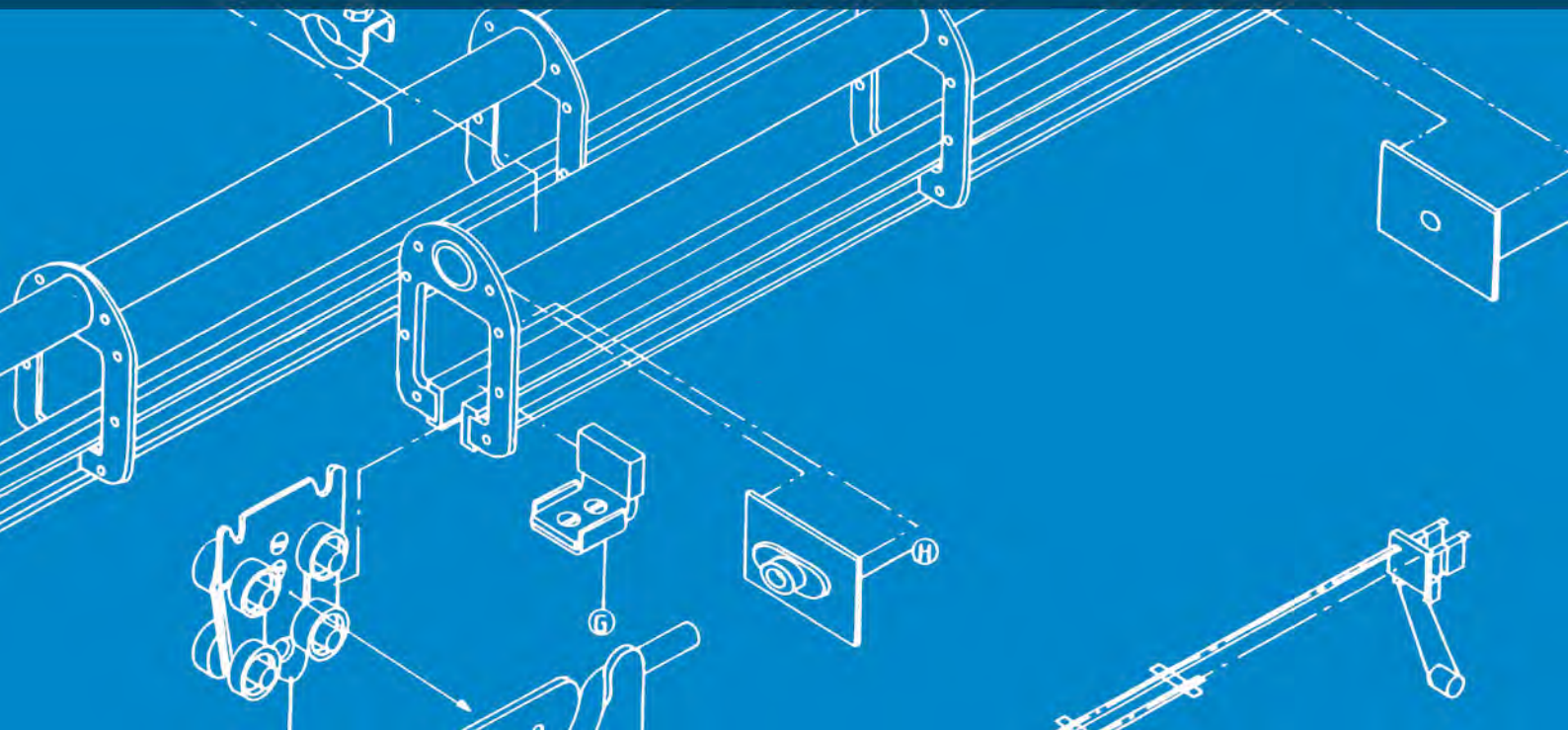

**C-400 SCHIENEN-SYSTEM**

**C-60 SCHIENEN-SYSTEM**

**C-70 SCHIENEN-SYSTEM**

**C-BASIC SCHIENEN-SYSTEM**

**C-CONCEPT SCHIENEN-SYSTEM**

**SEGEL / KEDERPROFILE / ZUBEHÖR**

# C-400 SCHIENEN-SYSTEM

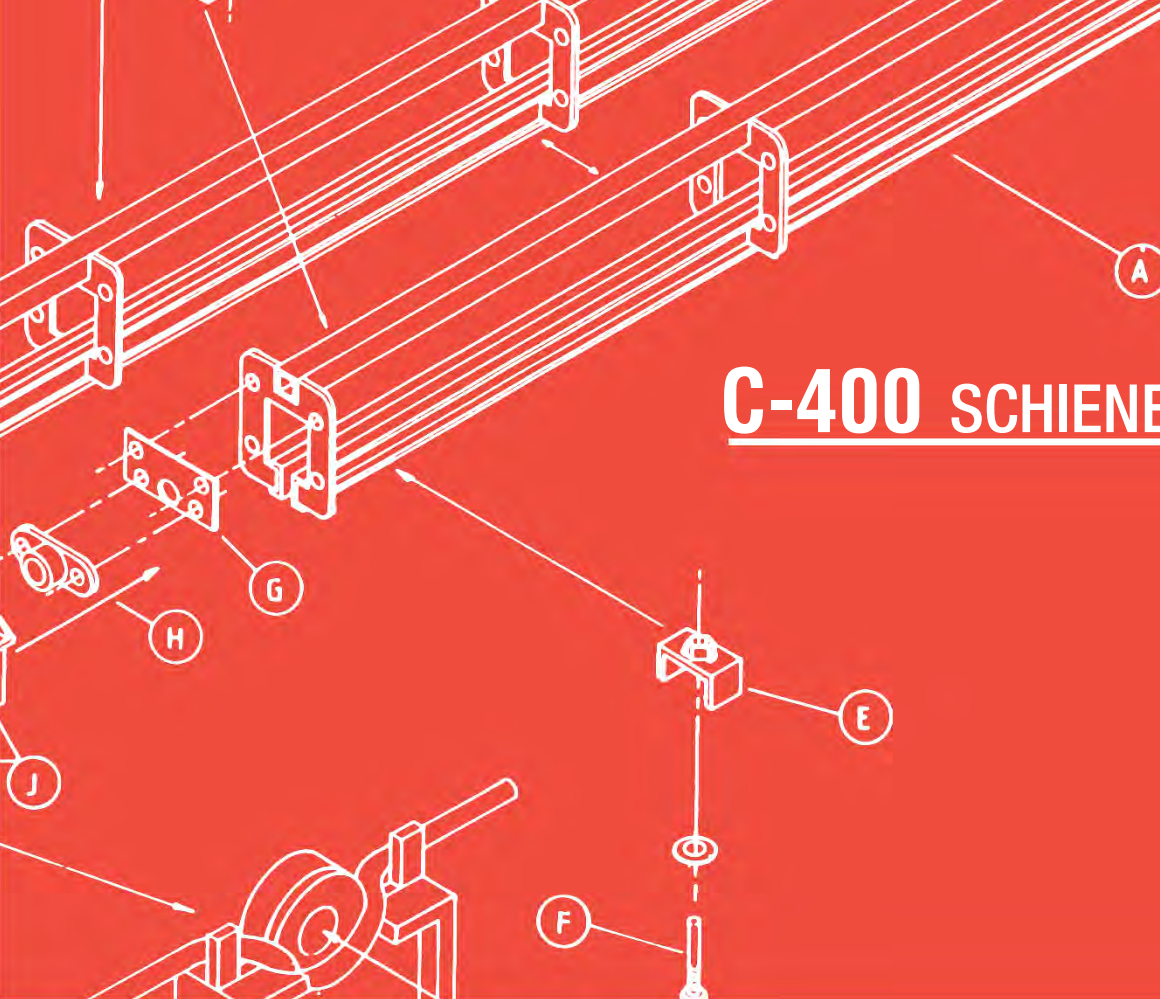

## Richtlinien für die Schienenauswahl

Kabarett-Bühne	Vorhangschiene <b>C-400</b>
Vorhänge für Auditoriumfenster	Vorhangschiene <b>C-400</b>
Rundhorizontschiene für Schauspielschulen	Vorhangschiene <b>C-400 / C-60</b>
Kleine Bühne / Schiene für Abdeckvorhänge	Vorhangschiene <b>C-400 / C-60</b>
Kleine Bühne / Mittelgroße Schienen	Vorhangschiene <b>C-400 / C-60</b>
Kleine Bühne / Proszeniumschienen	Vorhangschiene <b>C-400 / C-60</b>
Rundhorizontschiene	Vorhangschiene <b>C-400 / C-60</b>
Großes Theater bzw. Opernhaus	Vorhangschiene <b>C-70</b>
Tourneetheater	Vorhangschiene <b>C-70</b>
Rundhorizonte für das Fernsehen	Vorhangschiene <b>C-70</b>
Proszeniumschienen	Vorhangschiene <b>C-70</b>
Hilfsschienen zum Aufhängen an Gegengewichten	Vorhangschiene <b>C-70</b>

	Max. Länge Überlaufschiene	Max. Spannweite zwischen Aufhängungspunkten	Max. Gewicht pro Läufer	Max. Überlauf	Bündellänge der Läufer	Verwendung mit Elektrosteuerung
<b>C 400</b>	15 m	500/600 mm	2,50 kg	500 mm	25 mm	997/960/961
<b>C 60</b>	18 m	1,75/2,25 m	4,00 kg	1 m	35 mm	960/961
<b>C 60/B</b>	18 m	1,75/2,25 m	6,00 kg	1 m	35 mm	960/961
<b>C 70</b>	beliebig	4 m	7,00 kg	1 m	35 mm	960/961/Spezial
<b>C 70/B</b>	beliebig	4 m	9,00 kg	1 m	35 mm	960/961/Spezial

HINWEIS: Die maximale Spannweite und höchstzulässige Gewichtsbelastung pro Läufer kann je nach Art und Größe des vorgesehenen Vorhangs von den genannten Werten abweichen.

### PRODUKT-WEITERENTWICKLUNG

Im Rahmen unserer Politik der steten Weiterentwicklung behalten wir uns das Recht der fristlosen Modifikation und Abänderung unserer Erzeugnisse vor.



# C-400 SCHIENEN-SYSTEM

- kompaktes Vorhangschienensystem
- leichtes Schienensystem für geringe Belastung (kleinere Bühnen und große Fenster)
- Vielseitigkeit (Rundhorizonte in kleinen Fernseh- und Videostudios, Schauspielschulen, Auditoriumfenstern, etc.)
- Antrieb über Elektrosteuerung, Handseil, Handwinde oder von Hand

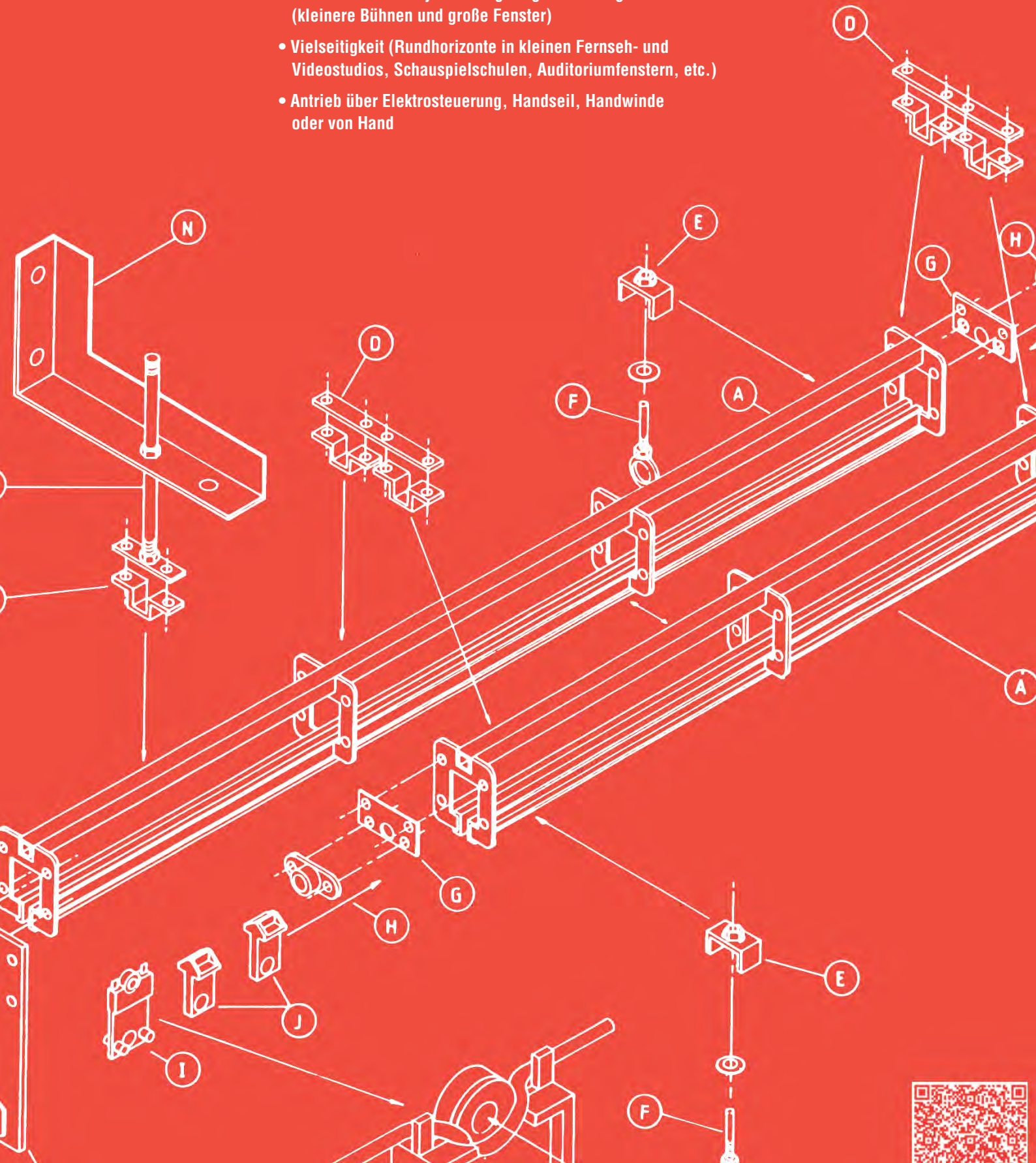



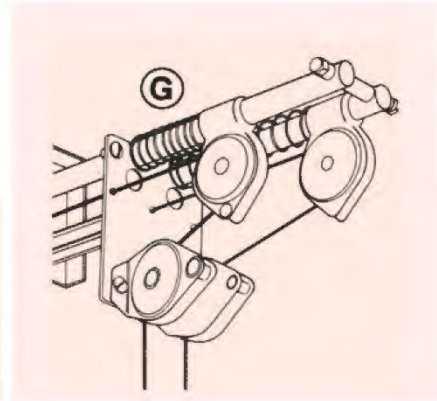
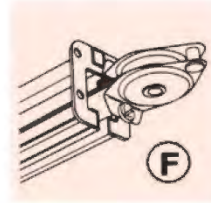
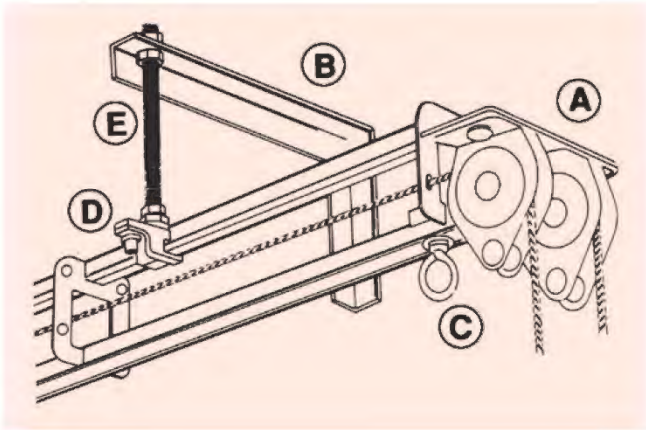

Artikel-Nr.

<b>A</b>	Ableitrolle für Zugseil	C/HP
<b>B</b>	Wandträger	C/FF
<b>C</b>	Feststeller	C/SB
<b>D</b>	Schraubbolzen-Schelle	C/SF
<b>E</b>	Bolzen 150 x M8	C/HB
<b>F</b>	Umlenkrolle	C/RP
<b>G</b>	gedeferte Ableitrolle	C/CP

Das kompakte **Vorhangschienensystem C-400** wurde als **leichtes Schienensystem für geringe Belastung** entwickelt und eignet sich vor allem für kleinere Bühnen und große Fenster.

Dank seiner **Vielseitigkeit** kommt dieses Schienensystem auch in vielen anderen Bereichen erfolgreich zum Einsatz: Rundhorizonte in kleinen Fernseh- und Videostudios, Bereiche wo zweiläufige Schienen fürs Chromakeyen an schwer zugänglichen Stellen gefordert werden, in Schauspielschulen, an Auditoriumfenstern, etc.

Der Antrieb des kompakten Schienensystems C-400 erfolgt entweder über eine **Elektrosteuerung, mit Handwinde, Handseil oder von Hand.**

Die aus Stahl gefertigte und elektrogeschweißte Schiene wird in gerader und gebogener Ausführung in **verschiedenen Standardgrößen** angeboten, wodurch sich **unendlich viele Schienenkonfigurationen mit austauschbaren Verbindungen** verwirklichen lassen. Die Gleiter bzw. Roller für das kompakte Schienensystem C-400 haben eine maximale Belastbarkeit von 1,7 kg und sind im Abstand von 200 mm auf der Schiene anzuordnen.

Unter normalen Einsatzbedingungen wird sowohl für einläufige, als auch für Überlaufschienen eine **maximale Schienenlänge von 10 m empfohlen**. Der elektrische Antrieb Nr. 997 wurde hauptsächlich für den Einsatz mit dem Schienensystem C-400 entwickelt.

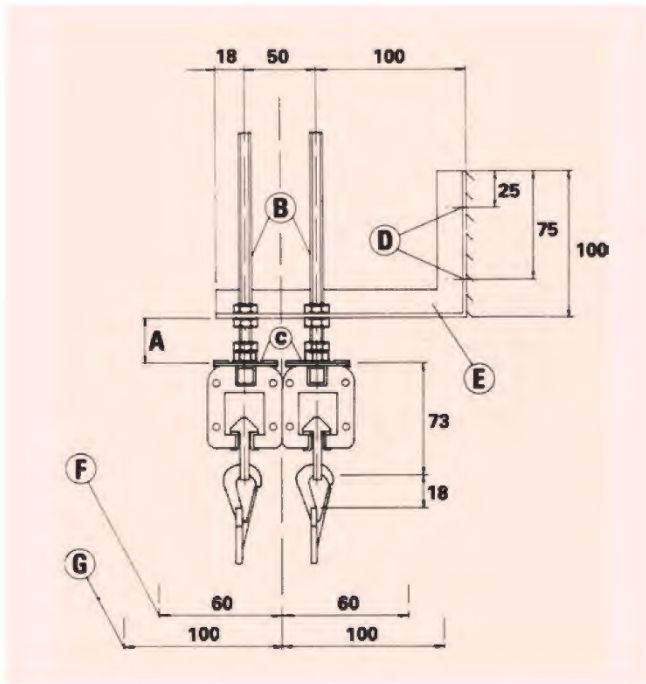

<b>A</b>	Einstellbereich 15 - 130 mm	
<b>B</b>	Schraubbolzen	C/FF
<b>C</b>	Schraubbolzen-Schelle	C/SB
<b>D</b>	Befestigungsloch 8,5 mm Ø	-
<b>E</b>	Wandträger	C/HB
<b>F</b>	Empfohlener Deckenabsatz für Schienen	-
<b>G</b>	Empfohlener Abstand der Vorhänge	-

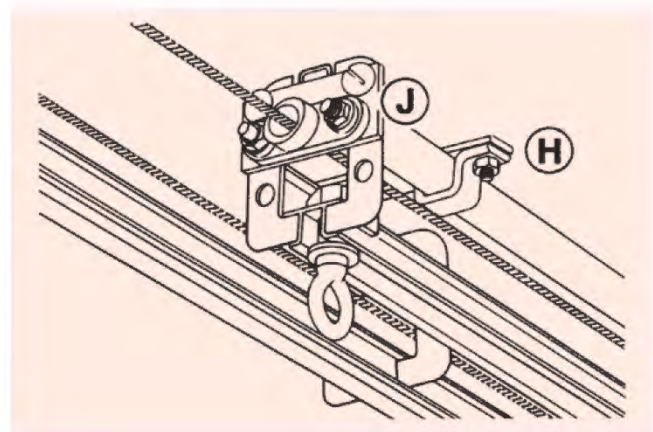

Artikel-Nr.

<b>H</b>	Überlaufklemme	C/OC
<b>J</b>	Seilführung	C/LG



# C-400 SCHIENEN-SYSTEM

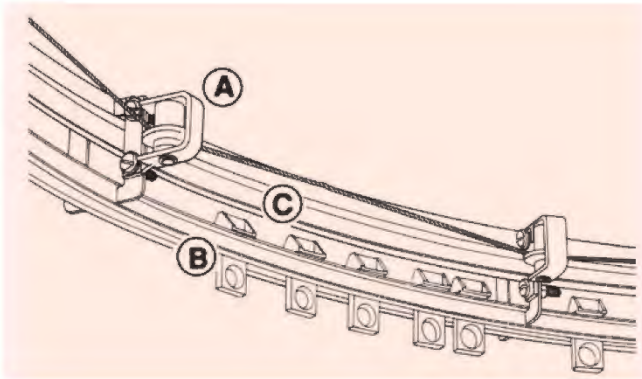

## TYPISCHES BOGENSTÜCK

Artikel-Nr.

<b>A</b>	Führungsrolle	C/GR
<b>B</b>	Gleiter	C/SC
<b>C</b>	Führungsschiene	-

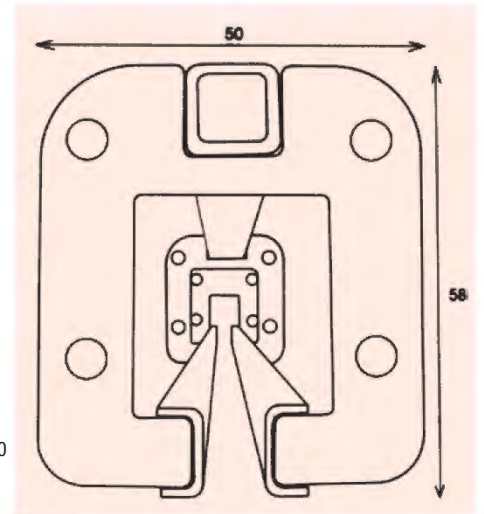

Kompaktschiene C-400  
(Originalgröße)  
Alle Angaben in mm

## Standard-Befestigungsanordnungen

Für das Kompaktschienensystem C-400 wird eine Reihe von **serienmäßigen Aufhängenvorrichtungen** angeboten, die in den meisten Fällen eine **Feineinstellung der Vorhanghöhe** gestatten.

Der Abstand zwischen den einzelnen Aufhängenvorrichtungen entlang der Schiene sollte maximal 1,5 Meter bzw. 1,0 Meter im Bereich des zusammengezogenen Vorhangs nicht überschreiten.

In unserem serienmäßigen Angebot nicht enthaltene Befestigungselemente können **jederzeit nach Kundenvorgabe gefertigt werden**.

<b>D</b>	Zuggleiter	C/SL
<b>E</b>	Deckenträger-U-Schelle	C/TF
<b>F</b>	Bolzen 150 x M8	C/HB
<b>G</b>	Bolzen 250 x M8	C/HB
<b>H</b>	Schraubbolzen-Schelle	C/SF
<b>J</b>	Rohrklemme – für Rohre von 36 bis 60 mm (gewünschte Größe angeben)	C/TC
<b>K</b>	Drahtseil	3362
<b>L</b>	Rohrschelle für Drahtseilbefestigung	C/CF
<b>M</b>	Trägerklemmschelle – einstellbar auf Flanschbreiten von 75–150 mm	C/GF

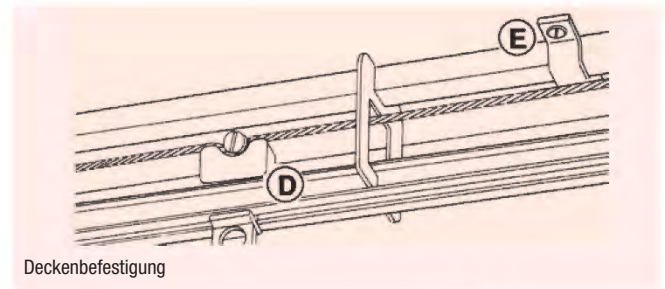

Deckenbefestigung

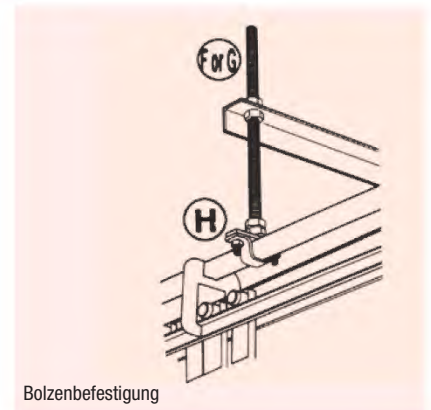

Bolzenbefestigung

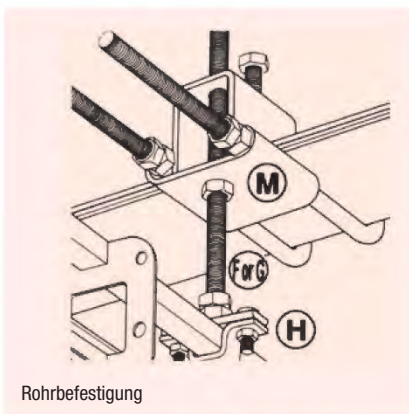

Rohrbefestigung

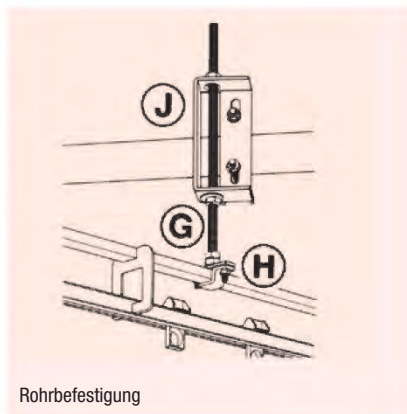

Rohrbefestigung

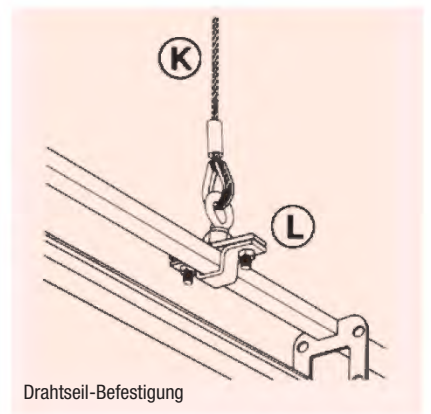

Drahtseil-Befestigung





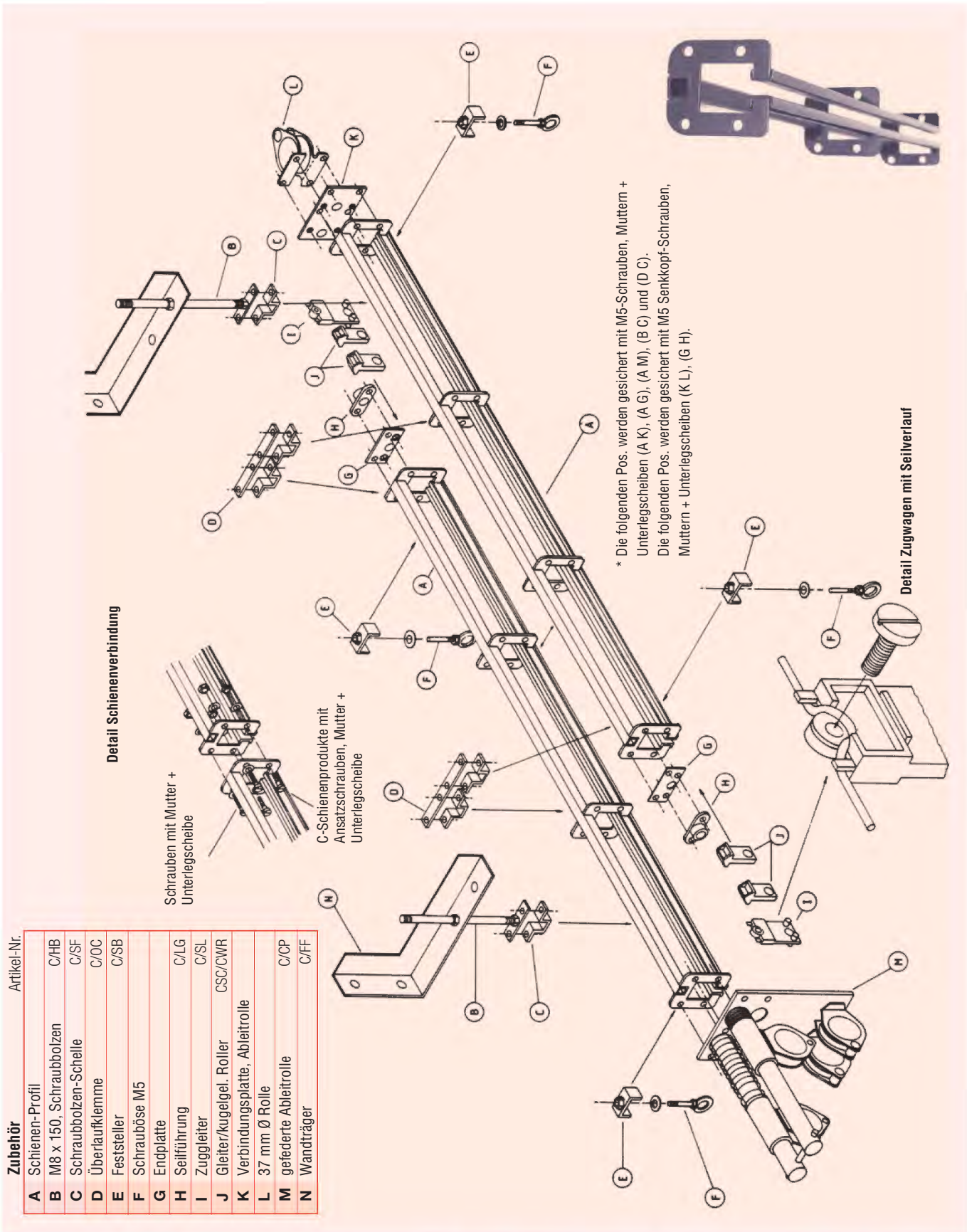



# C-400 HANDSEILZUG

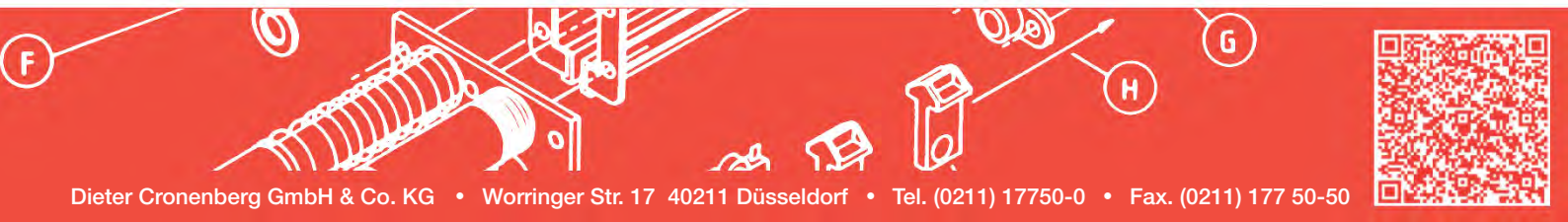
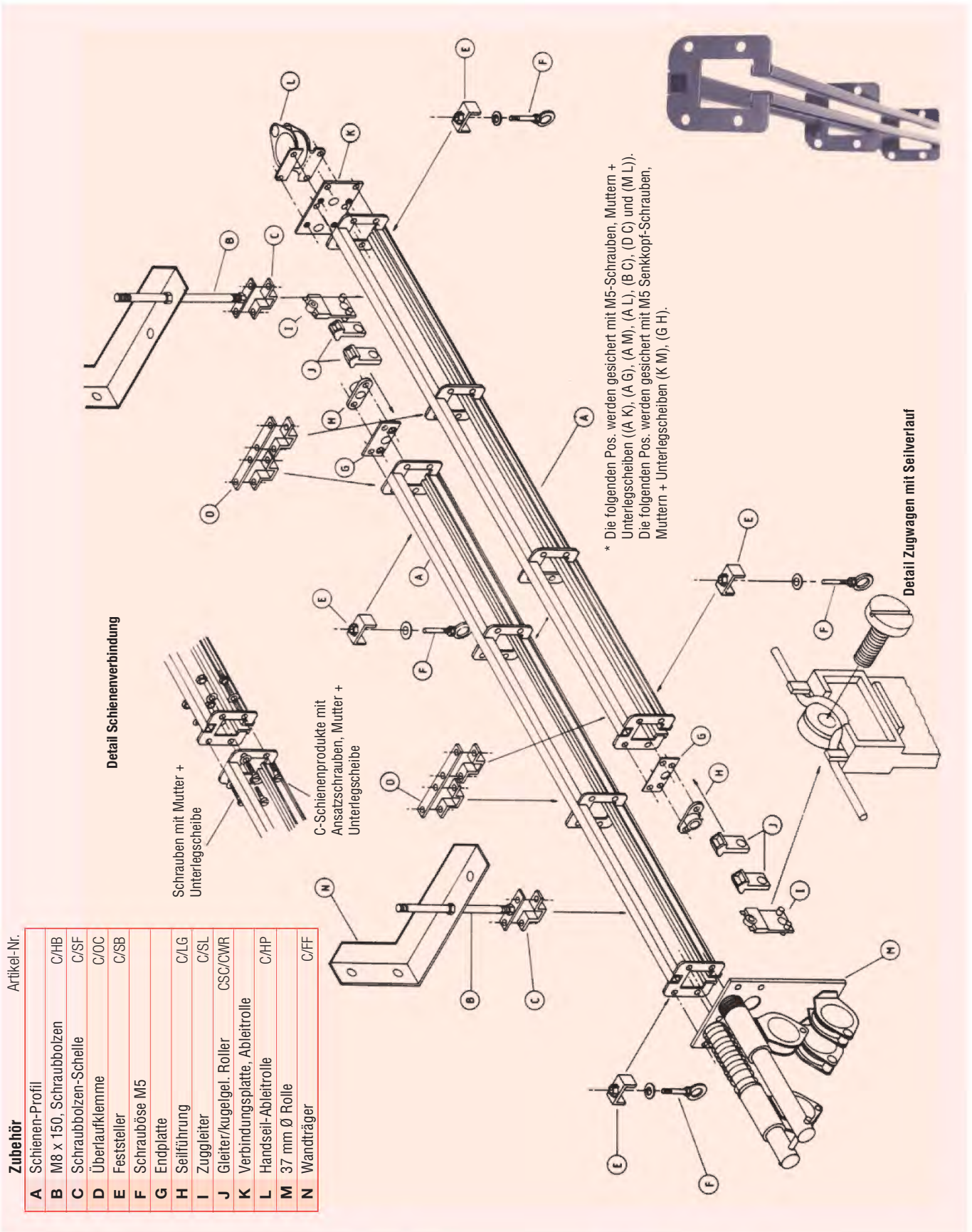



# C-60 SCHIENEN-SYSTEM

C-60

## Richtlinien für die Schienenauswahl

Kabarett-Bühne	Vorhangschiene <b>C-400</b>
Vorhänge für Auditoriumfenster	Vorhangschiene <b>C-400</b>
Rundhorizontschiene für Schauspielschulen	Vorhangschiene <b>C-400 / C-60</b>
Kleine Bühne / Schiene für Abdeckvorhänge	Vorhangschiene <b>C-400 / C-60</b>
Kleine Bühne / Mittelgroße Schienen	Vorhangschiene <b>C-400 / C-60</b>
Kleine Bühne / Proszeniumschienen	Vorhangschiene <b>C-400 / C-60</b>
Rundhorizontschiene	Vorhangschiene <b>C-400 / C-60</b>
Großes Theater bzw. Opernhaus	Vorhangschiene <b>C-70</b>
Tourneetheater	Vorhangschiene <b>C-70</b>
Rundhorizonte für das Fernsehen	Vorhangschiene <b>C-70</b>
Proszeniumschienen	Vorhangschiene <b>C-70</b>
Hilfschienen zum Aufhängen an Gegengewichten	Vorhangschiene <b>C-70</b>

	Max. Länge Überlaufschiene	Max. Spannweite zwischen Aufhängungspunkten	Max. Gewicht pro Läufer	Max. Überlauf	Bündellänge der Läufer	Verwendung mit Elektrosteuerung
<b>C 400</b>	15 m	500/600 mm	2,50 kg	500 mm	25 mm	997/960/961
<b>C 60</b>	18 m	1,75/2,25 m	4,00 kg	1 m	35 mm	960/961
<b>C 60/B</b>	18 m	1,75/2,25 m	6,00 kg	1 m	35 mm	960/961
<b>C 70</b>	beliebig	4 m	7,00 kg	1 m	35 mm	960/961/Spezial
<b>C 70/B</b>	beliebig	4 m	9,00 kg	1 m	35 mm	960/961/Spezial

HINWEIS: Die maximale Spannweite und höchstzulässige Gewichtsbelastung pro Läufer kann je nach Art und Größe des vorgesehenen Vorhangs von den genannten Werten abweichen.

### PRODUKT-WEITERENTWICKLUNG

Im Rahmen unserer Politik der steten Weiterentwicklung behalten wir uns das Recht der fristlosen Modifikation und Abänderung unserer Erzeugnisse vor.

# C-60 SCHIENEN-SYSTEM

- kleine und mittelgroße Bühnen
- Antrieb über Elektrosteuerung, Handwinde, Handseil oder von Hand
- ermöglicht eine Vielfalt von Schienenkonfigurationen
- eine Reihe von Aufhängevorrichtungen ermöglicht eine Feineinstellung der Vorhanghöhe

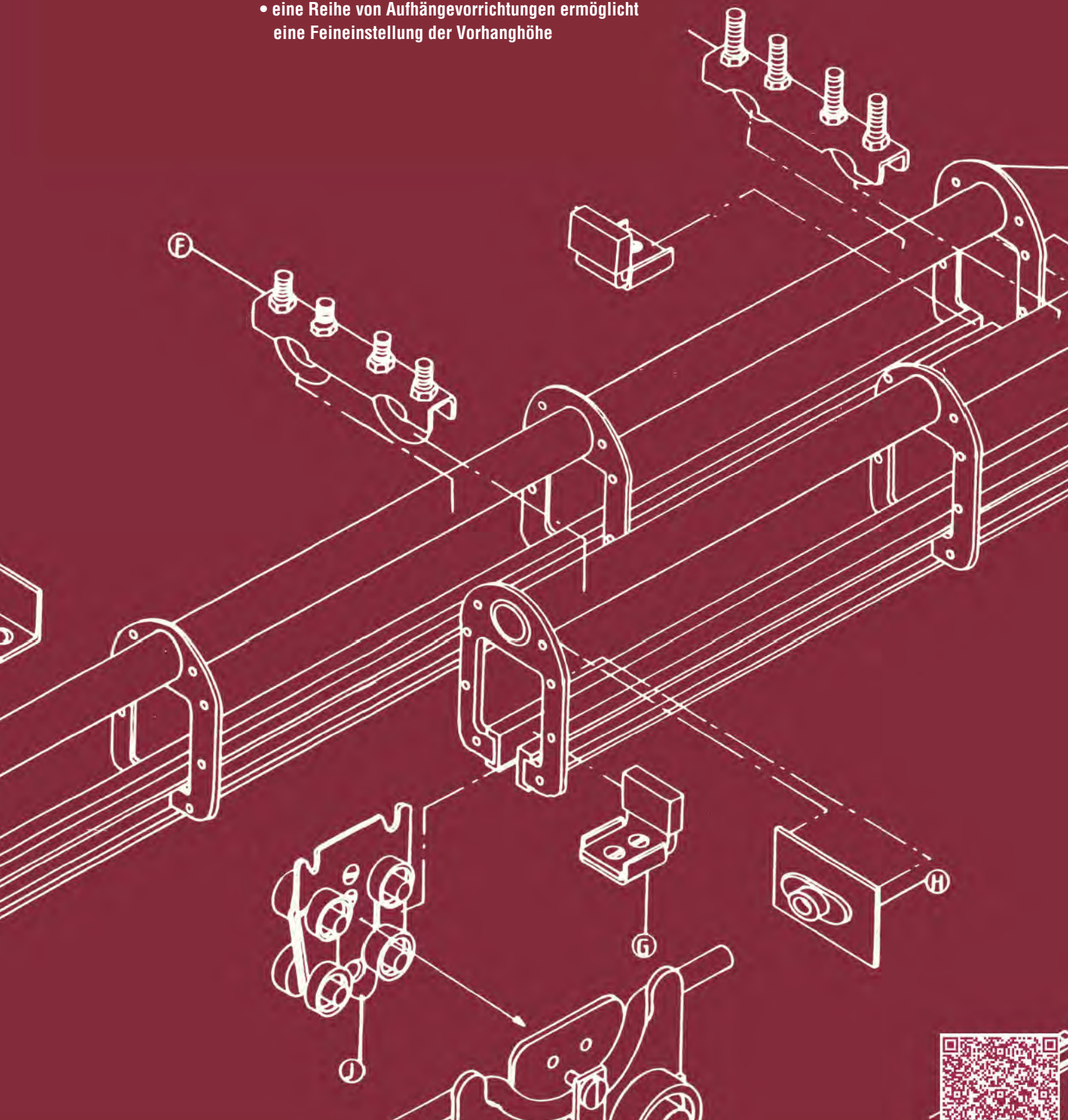



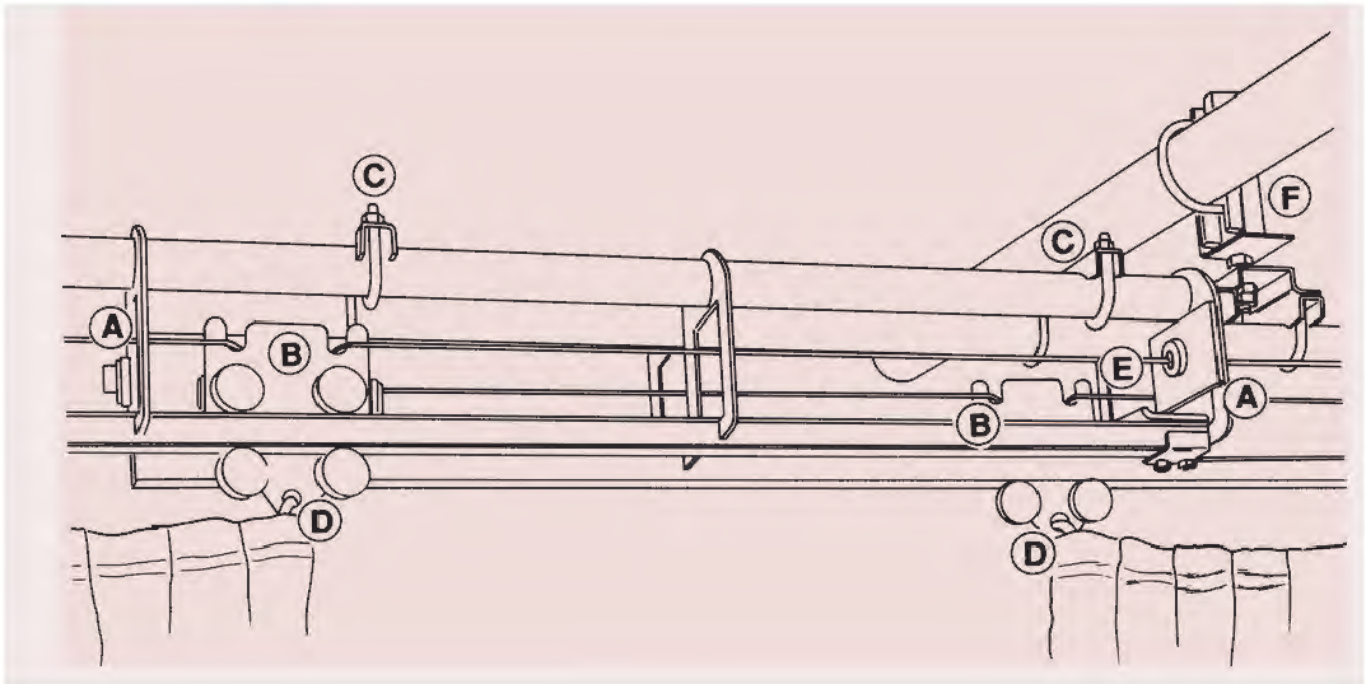

Artikel-Nr.

<b>A</b>	Seilführungen	A/LG
<b>B</b>	Zugwagen, kugelgelagert bei gerader Schiene	A/MCB
<b>C</b>	Überlaufklemme	A/OC
<b>D</b>	Flachhaken	287
<b>E</b>	End-Stopper	A/SB
<b>F</b>	Rohrbefestigungsklemme	A/TC

Die **Vorhangschiene C-60** erfüllt die Anforderungen der meisten **kleinen und mittelgroßen Bühnen**. Der Antrieb des Schienensystems erfolgt entweder über eine **elektrische Steuerung, mit Handwinde, Handseil oder von Hand**.

Die aus Stahl gefertigten und elektrogeschweißten Schienensegmente ermöglichen eine **Vielfalt von Schienenkonfigurationen**, die sich auf der Bühne zusammenstellen lassen. Nach Bestückung mit den verschiedenen Komponenten einschließlich Zugseil und Befestigungselementen wird das komplette System dann angehoben und in seiner Betriebsstellung montiert.

Für das Schienensystem C-60 wird **eine Reihe von Aufhängevorrichtungen** angeboten, die in den meisten Fällen eine **Feineinstellung der Vorhanghöhe** gestatten. Der Abstand zwischen den einzelnen Aufhängevorrichtungen entlang der Schiene darf 2,25 m nicht überschreiten.

Die für das Schienensystem C-60 empfohlene **Höchstlänge von 18 m** bei Überlaufschienen und 9 m bei einläufigen Schienen darf nicht überschritten werden. Die höchst zulässige Belastung der Laufwagen beträgt jeweils 4 kg.

Die Lauf- und Zugwagen des Schienensystems C-60 können auch mit **kugelgelagerten Rädern** geliefert werden, wodurch sich die **Belastbarkeit der Läufer auf jeweils 6 kg erhöht**.

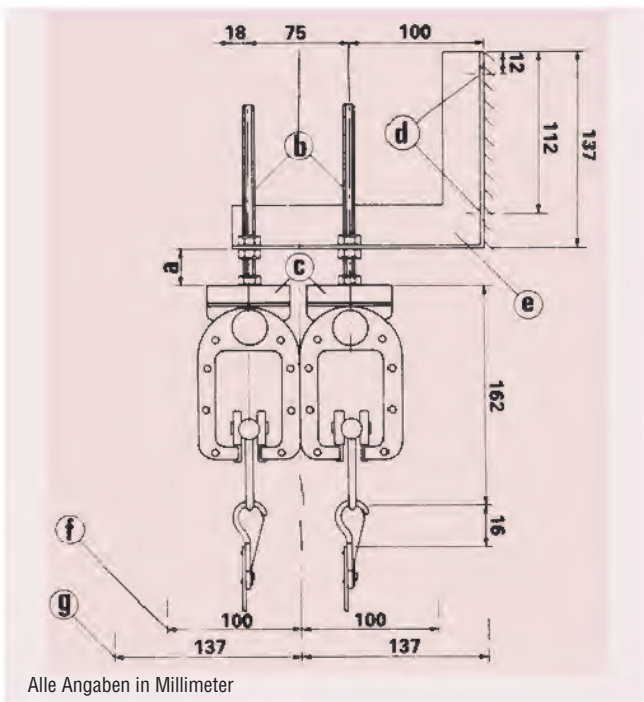

<b>a</b>	Einstellbereich 16-100 mm
<b>b</b>	Schraubbolzen 10 mm Ø, Länge 150/225/300
<b>c</b>	Universalklemme A/HB, A/UC
<b>d</b>	Bolzenlöcher, 10 mm Ø
<b>e</b>	Wandträger A/FF 137 x 193
<b>f</b>	Empfohlener Abstand für Schiene
<b>g</b>	Empfohlener Abstand für Vorhänge



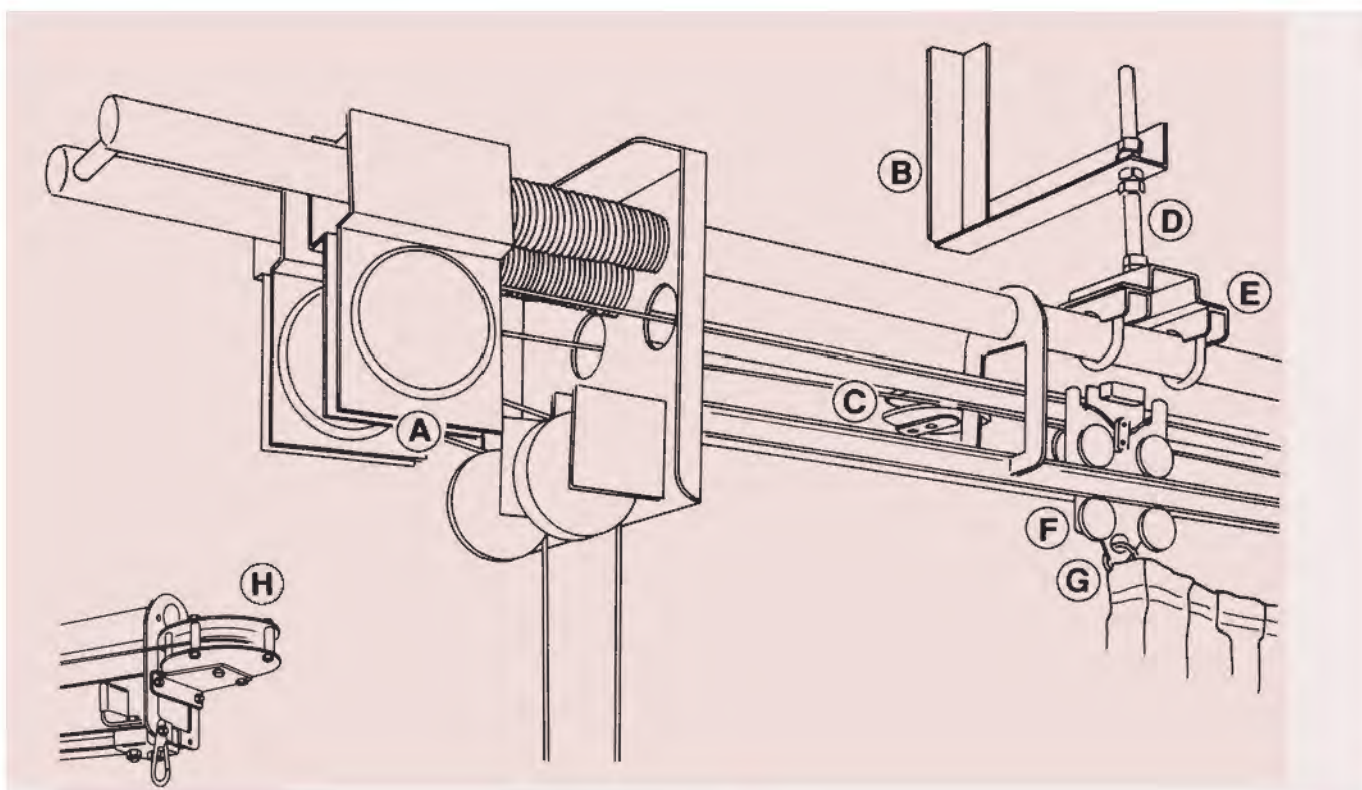

**Eine Proseniumschiene muß lang genug sein, damit die geöffneten Vorhänge vollkommen aus der Proseniumöffnung, d.h. aus dem Blickfeld verschwinden können.** Bei Proseniumsöffnungen bis 6 m Breite muß die Schiene 1 m länger sein als das nachstehende mit 'X' bezeichnete Maß (Proseniumsöffnung).

Bei Öffnungen von 7 bis 9 m muss die Schiene 1,5 m länger sein.

Bei Öffnungen von 9,1 m bis 12 m muß die Schiene 2 m länger sein.

Bei Öffnungen von 12,1 m bis 15 m muss die Schiene 2,5 m länger sein.

Bei Öffnungen von 15,1 m bis 18 m muß die Schiene 3 m länger sein.

Die vorstehenden Maßangaben gelten darüberhinaus auch für die Vorhangschiene C-400, C-60 und C-70.

Artikel-Nr.

<b>A</b>	gefederte Ableitrolle	A/CP
<b>B</b>	Wandträger	A/FF
<b>C</b>	Seil-Führungsrolle	A/GP
<b>D</b>	Bolzen 150 x M10	A/HB
<b>E</b>	Universalklemme	A/UC
<b>F</b>	Zugwagen für gebogene Schiene	A/MCWG
<b>G</b>	Flachhaken	287
<b>H</b>	Umlenkrolle	A/RP

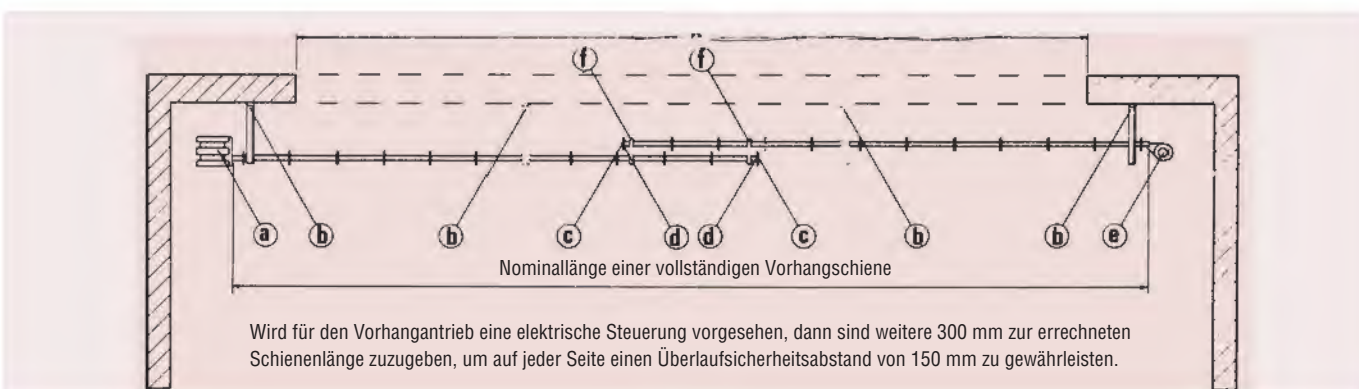

Artikel-Nr.

<b>a</b>	Handseilableitrolle	A/HP
<b>b</b>	Wandträger	A/FF
<b>c</b>	Seilführung	A/LG

<b>d</b>	End-Stopper	A/SB
<b>e</b>	Umlenkrolle	A/RP
<b>f</b>	Überlaufklemme	A/OC





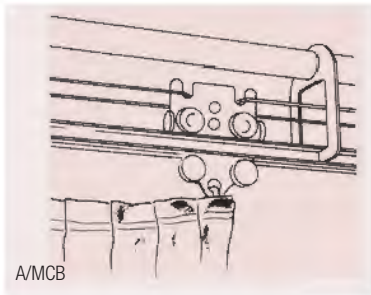

A/MCB

### Laufwagen

Artikel-Nr.

Zugwagen für gerade Schienen	A/MCW
Zugwagen für gebogene Schienen	A/MCWG
Laufwagen	A/SCW
Kugelgelagerte Zugwagen für gerade Schienen	A/MCB
Kugelgelagerte Zugwagen für gebogene Schienen	A/MCBG
Kugelgelagerte Laufwagen	A/SCB
Kugelgelagerte Laufwagen für Schwenkarm	A/SAC
Kugelgelagerte Kulissenwagen	A/WC

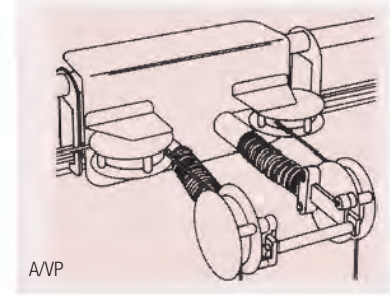

A/VP

### Lenkrollen

Artikel-Nr.

Ableitrolle zur Wandbefestigung bei elektrischer Steuerung	A/TWC
Ableitrolle zur Wandbefestigung bei Handseilbetrieb	A/TWHP
Nach hinten gerichtete Lenkrolle, ungefedert	A/TP
Lenkrolle für Aufwärtstrieb	A/UDP
Nach hinten gerichtete Lenkrolle, gefedert	A/VP

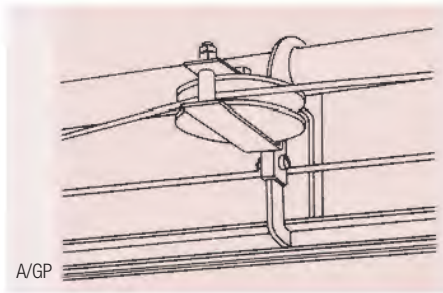

A/GP

### Komponenten für gebogene Schienen

Führungsrollen	A/GP
Stützrollen	A/SP
Seilrollen	A/LS

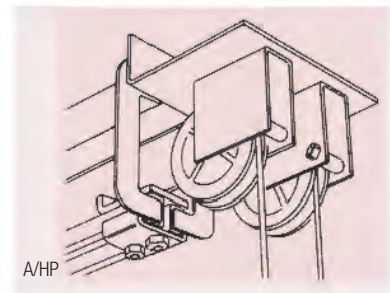

A/HP

### Schienerollen

gefederte Ableitrolle für elektrische Steuerung	A/CP
gefederte Ableitrolle für elektronische Steuerung (Schienen über 15 m Länge)	A/CPL
Handseil-Ableitrolle	A/HP
Umlenkrolle	A/RP

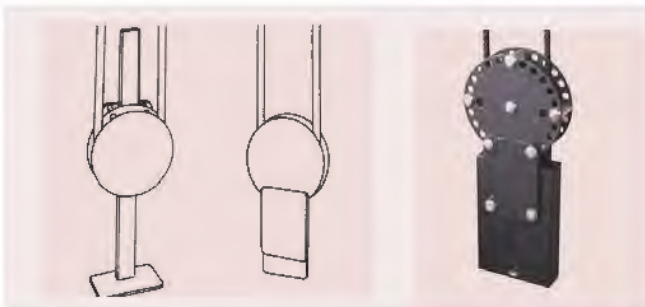

### Komponenten

Handseil-Bodenspannrolle	A/FFP
Handseil-Beschwerungsrolle	A/WFP
Die Handseilrollen zur Bodenbefestigung und die Beschwerungsrollen dienen zum Spannen der Handseile, wenn keine andere Seilspannvorrichtung zum Einsatz kommt.	

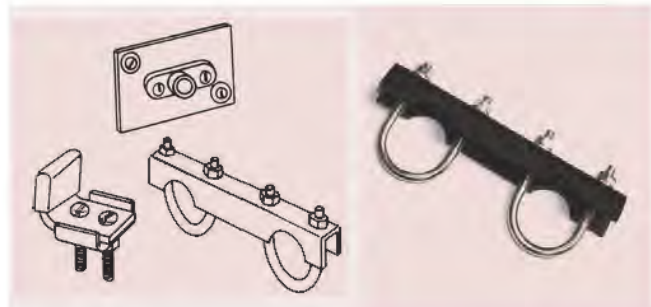

### Komponenten

Seilführungen	A/LG
Überlaufklemmen	A/OC
End-Stopper	A/SB
Verbindungsbolzen - Set	A/JB



Zubehör	Artikel-Nr.
<b>A</b> gefederte Ableitrolle	A/CP
<b>B</b> Schraubbolzen M10 x 150	A/HB
<b>C</b> Wandträger	A/FF
<b>D</b> Universalklemme	A/UC
<b>E</b> Schienenprofil	-
<b>F</b> Überlaufklemme	A/OC
<b>G</b> Endstopper	A/SB
<b>H</b> Seilführung	A/LG
<b>I</b> Winde oder Steuerung	
<b>J</b> Zugwagen	A/MCW
<b>K</b> Umlenkrolle	A/RP

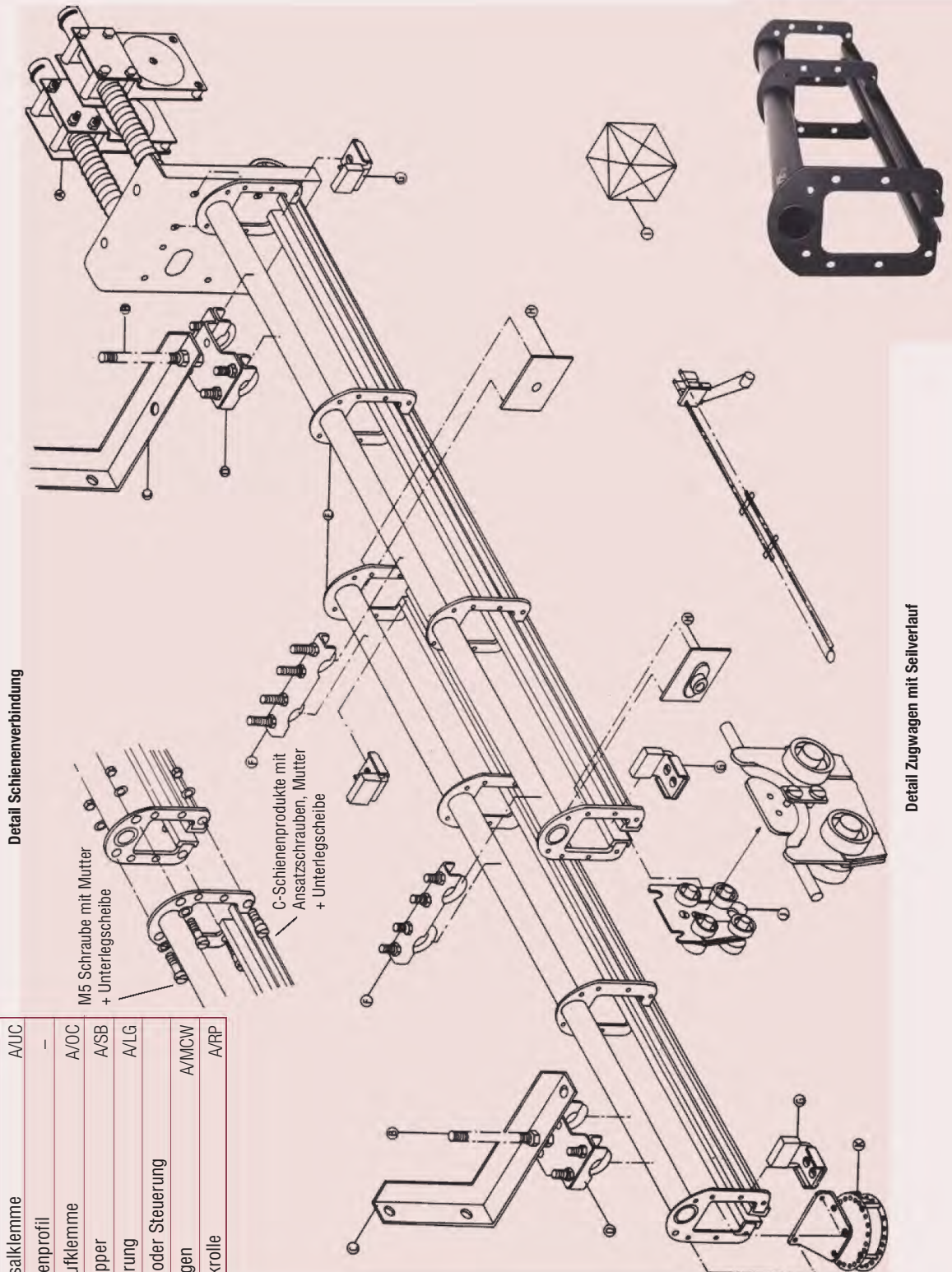

Detail Zugwagen mit Seilverlauf

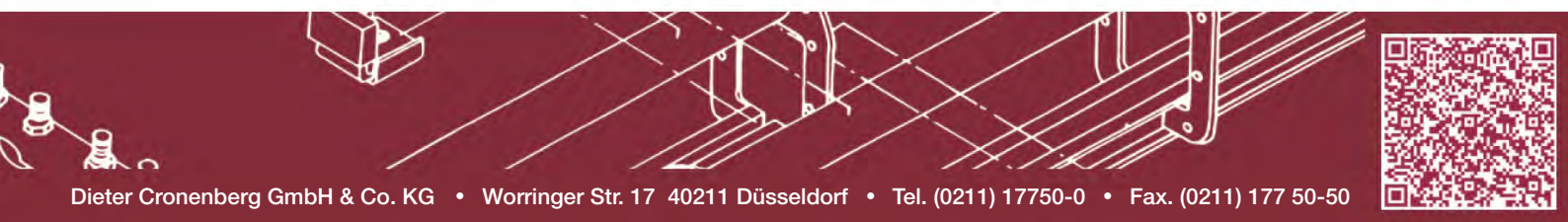



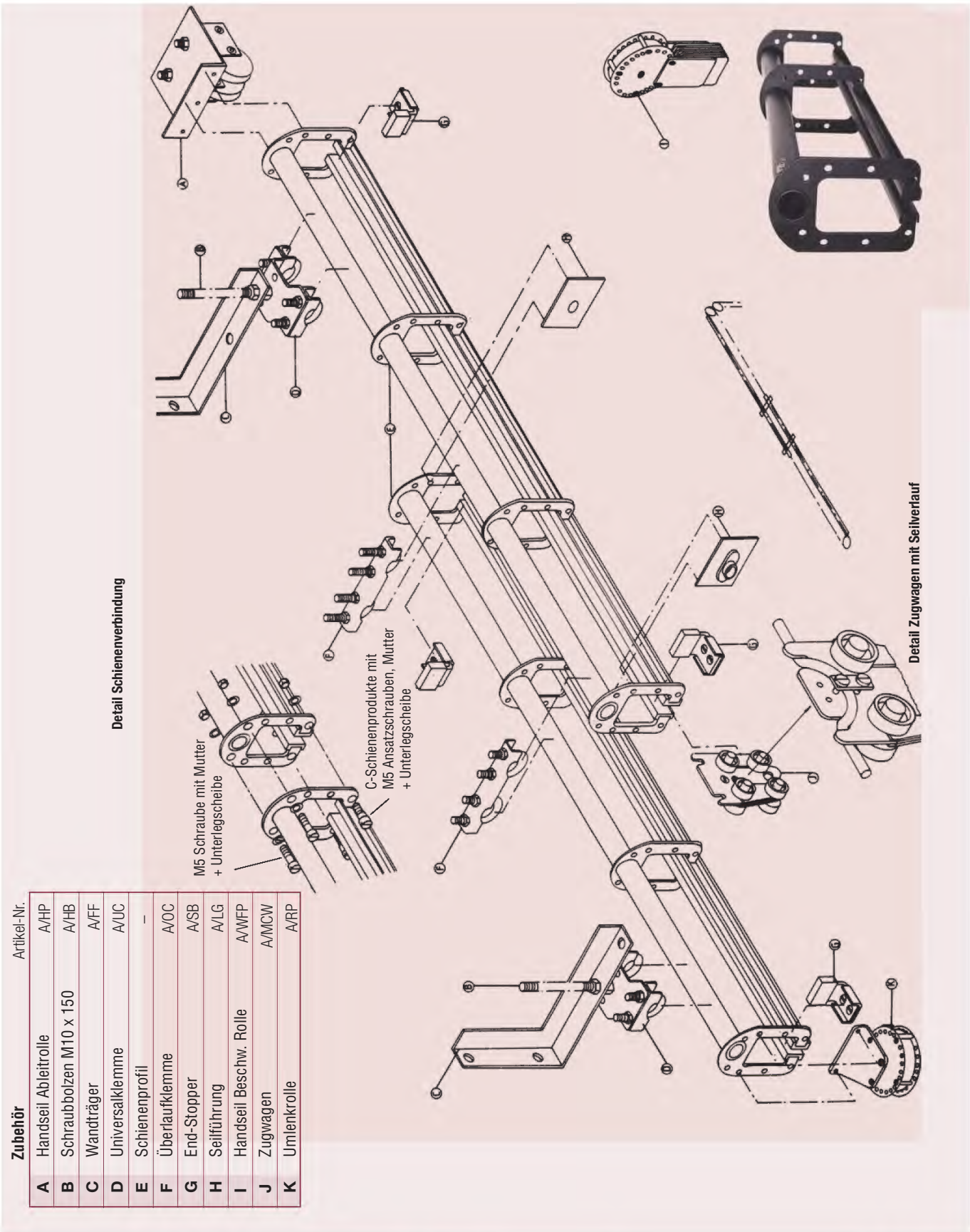

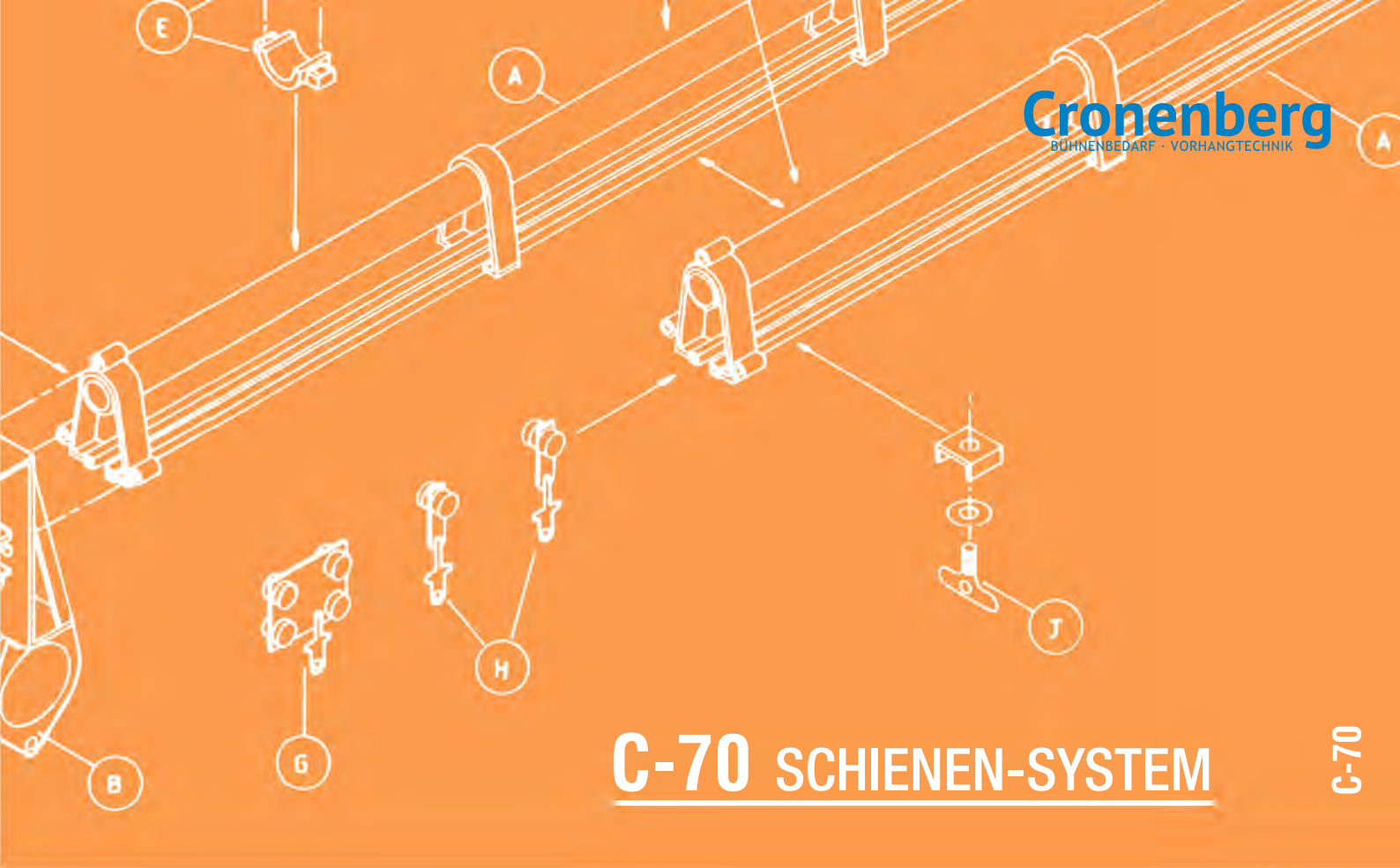

# C-70 SCHIENEN-SYSTEM

C-70

## Richtlinien für die Schienenauswahl

Kabarett-Bühne	Vorhangschiene <b>C-400</b>
Vorhänge für Auditoriumfenster	Vorhangschiene <b>C-400</b>
Rundhorizontschiene für Schauspielschulen	Vorhangschiene <b>C-400 / C-60</b>
Kleine Bühne / Schiene für Abdeckvorhänge	Vorhangschiene <b>C-400 / C-60</b>
Kleine Bühne / Mittelgroße Schienen	Vorhangschiene <b>C-400 / C-60</b>
Kleine Bühne / Proszeniumschienen	Vorhangschiene <b>C-400 / C-60</b>
Rundhorizontschiene	Vorhangschiene <b>C-400 / C-60</b>
Großes Theater bzw. Opernhaus	Vorhangschiene <b>C-70</b>
Tourneetheater	Vorhangschiene <b>C-70</b>
Rundhorizonte für das Fernsehen	Vorhangschiene <b>C-70</b>
Proszeniumschienen	Vorhangschiene <b>C-70</b>
Hilfsschienen zum Aufhängen an Gegengewichten	Vorhangschiene <b>C-70</b>

	Max. Länge Überlaufschiene	Max. Spannweite zwischen Aufhängungspunkten	Max. Gewicht pro Läufer	Max. Überlauf	Bündellänge der Läufer	Verwendung mit Elektrosteuerung
<b>C 400</b>	15 m	500/600 mm	2,50 kg	500 mm	25 mm	997/960/961
<b>C 60</b>	18 m	1,75/2,25 m	4,00 kg	1 m	35 mm	960/961
<b>C 60/B</b>	18 m	1,75/2,25 m	6,00 kg	1 m	35 mm	960/961
<b>C 70</b>	beliebig	4 m	7,00 kg	1 m	35 mm	960/961/Spezial
<b>C 70/B</b>	beliebig	4 m	9,00 kg	1 m	35 mm	960/961/Spezial

HINWEIS: Die maximale Spannweite und höchstzulässige Gewichtsbelastung pro Läufer kann je nach Art und Größe des vorgesehenen Vorhangs von den genannten Werten abweichen.

### PRODUKT-WEITERENTWICKLUNG

Im Rahmen unserer Politik der steten Weiterentwicklung behalten wir uns das Recht der fristlosen Modifikation und Abänderung unserer Erzeugnisse vor.



# C-70 SCHIENEN-SYSTEM

- kleine und mittelgroße Bühnen
- Antrieb über Elektrosteuerung, Handwinde, Handseil oder von Hand
- ermöglicht eine Vielfalt von Schienenkonfigurationen
- eine Reihe von Aufhängevorrichtungen ermöglicht eine Feineinstellung der Vorhanghöhe



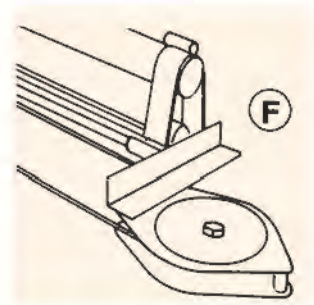
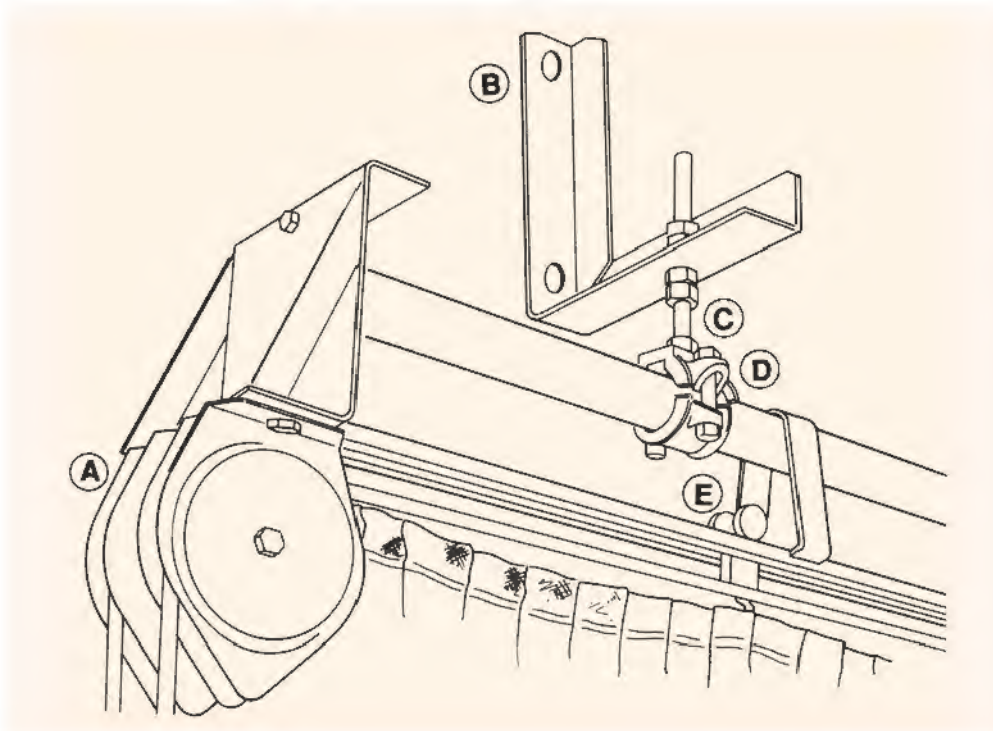

		Artikel-Nr.
A	Handseil-Ableitrolle	C-70/254
B	Wandträger 238 x 244 mm	C-70/288
C	Schraubbolzen 150 mm x M12	C-70/302
D	Universalklemme	C-70/232
E	Laufwagen	C-70/229
F	Umlenkrolle	C-70/253

Die **Vorhangschiene C-70** hat im Lauf der Jahre ihren Ruf als eine der **vielseitigsten und zuverlässigsten Vorhangschiene in der Unterhaltungsindustrie** immer wieder unter Beweis gestellt. Zu ihren Haupteinsatzbereichen zählen große **Theater, Tourneetheater, Rundhorizonte für Fernsehstudios, Kinos und viele andere Orte** an denen schwere Vorhänge zum Einsatz kommen.

Der Antrieb des Schienensystems C-70 kann über eine **elektrische Steuerung, mit Handwinde, Handseil oder von Hand** erfolgen. Steuerungen für Schienensysteme über 22 Meter (Überlauf) bzw. 11 Meter (einläufig) Länge werden in **Anpassung an den jeweiligen Bedarfsfall** speziell gefertigt.

Die Vorhangschiene C-70 besteht aus elektrogeschweißtem, schwerem Stahl. Unser Angebot an geraden und gebogenen Schienensegmenten ermöglicht die **Verwirklichung der verschiedensten Schienekonfigurationen**. Die empfohlene Höchstbelastung der Vorhangschiene C-70 beträgt 7 kg pro Läufer, die im Abstand von jeweils 300 mm anzuordnen sind. Für die Befestigung des Schienensystems steht eine Reihe von **serienmäßigen Aufhängevorrichtungen** zur Verfügung, von denen die meisten die Feineinstellung der Vorhanghöhe gestatten. Im Lieferumfang der Schienen ist die Grundbestückung inbegriffen. Aufhängevorrichtungen sind eigens zu bestellen und werden getrennt in Rechnung gestellt.

Die Lauf- und Zugwagen des Schienensystems C-70 sind auch mit kugelgelagerten Rädern lieferbar, wodurch die **Belastbarkeit pro Läufer auf 9 kg erhöht** wird.

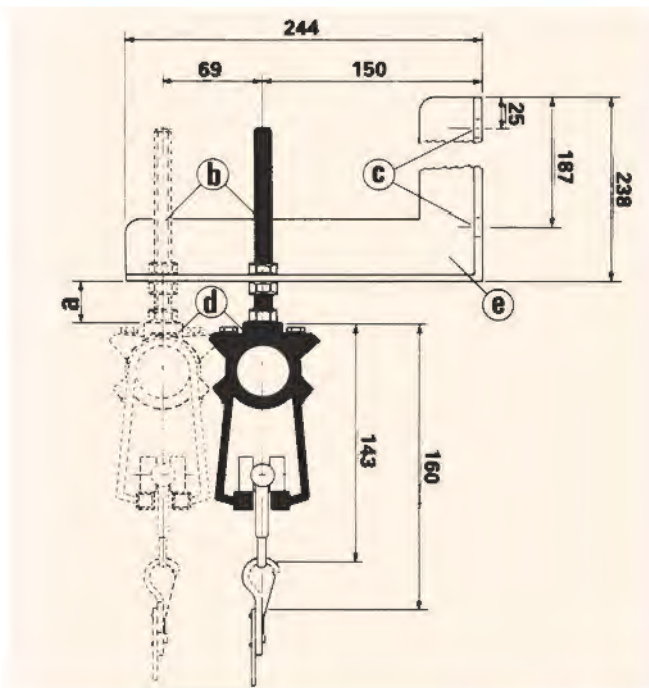

		Artikel-Nr.
a	Einstellbereich 22 - 92 mm	-
b	Schraubbolzen, 12 mm Ø Länge 150/225/300	C-70/302
c	Bolzenlöcher, 12 mm Ø	-
d	Universalklemme	C-70/302
e	Wandträger 244 x 238 mm	C-70/288





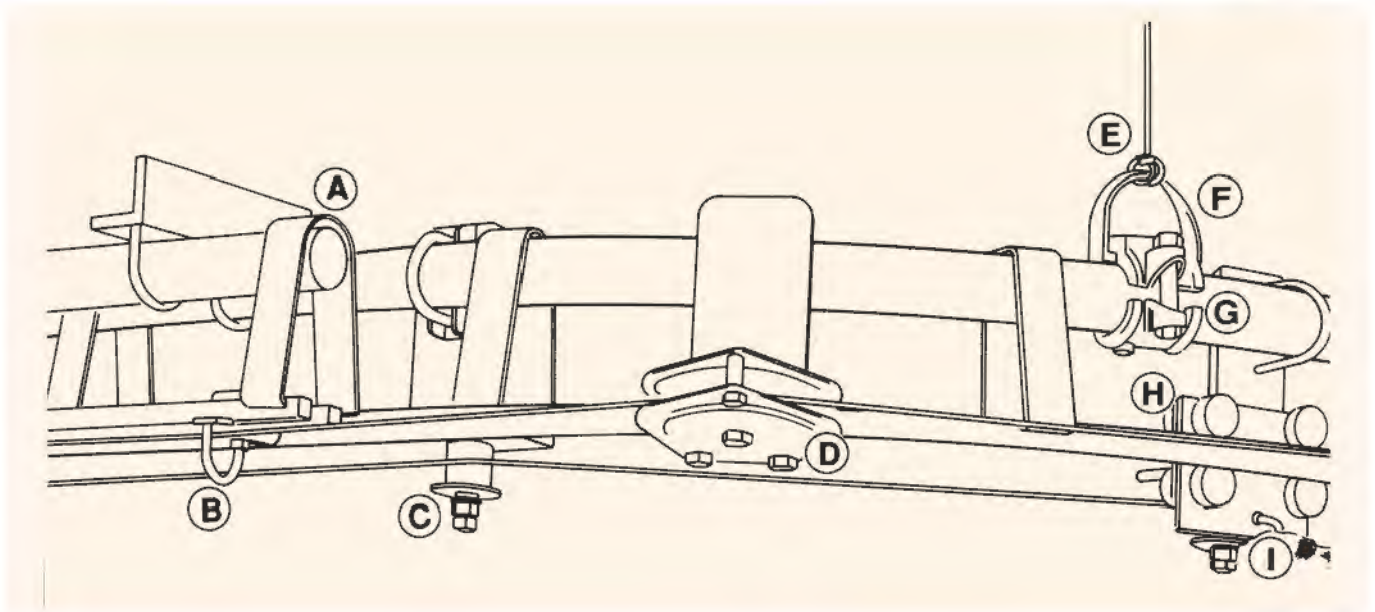

	Artikel-Nr.
<b>A</b> Überlaufklemme	C-70/230
<b>B</b> Endstopper mit Vorhangring	C-70/239e
<b>C</b> Bogenführungslaufrolle, einfach	C-70/242
<b>D</b> Bogenführungsrolle	C-70/240
<b>E</b> Seilklemmen	C-70/640
<b>F</b> D-Ring	C-70/231
<b>G</b> Universalklemme	C-70/232
<b>H</b> Zugwagen	C-70/259
<b>I</b> Flachhaken	287
<b>J</b> Verbindungsschrauben-Set	C-70/260

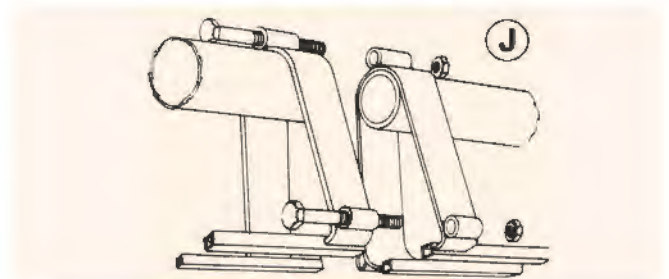

## Ausrüstung für Vorhangschiene C-70

	Artikel-Nr.
Schraubbolzen	C-70/302
Ableitrolle, gefedert	C-70/255
Handseil-Ableitrolle	C-70/254
Umlenkrolle	C-70/253
Endstopper mit Führungsseil	C-70/239i
Endstopper mit Vorhangring	C-70/239e
Bogenführungsrolle	C-70/240
Bogenführungslaufrolle, doppelt	C-70/241
Bogenführungslaufrolle, einfach	C-70/242
Überlaufklemme	C-70/230
Universalklemme	C-70/232
Verbindungsschrauben-Set	C-70/260
Zugwagen, kugelgelagert	C-70/247
Zugwagen	C-70/259
Laufwagen, kugelgelagert	C-70/229b
Lautwagen	C-70/229
Wandträger, 244 x 238 mm	C-70/288
Handseil-Beschwerungsrolle	C-70/279
Handseil-Bodenspannrolle	C-70/298
Trägerbefestigungsklemme	C-70/337



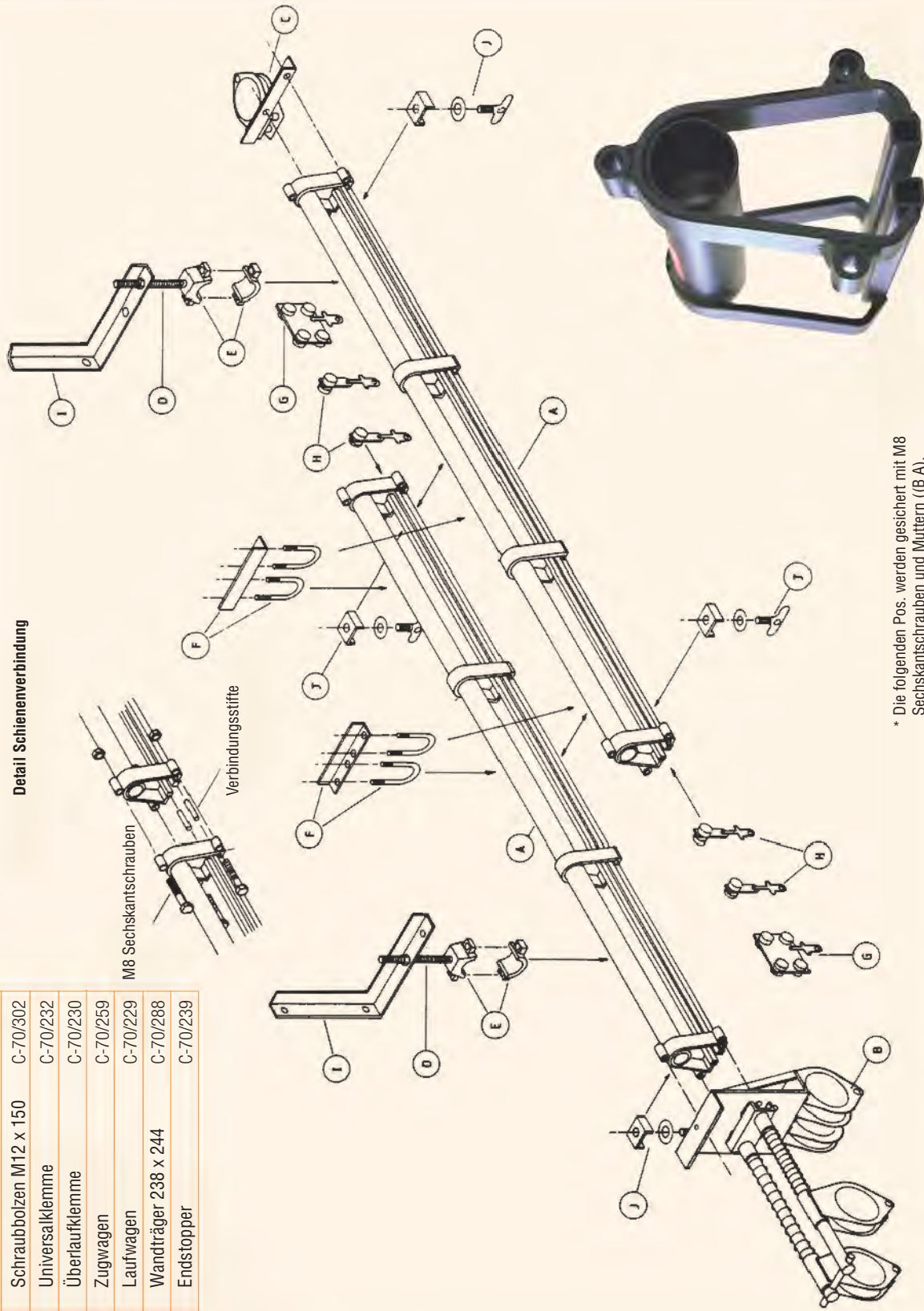

\* Die folgenden Pos. werden gesichert mit M8 Sechskantschrauben und Muttern ((B A), (C A), (E A) und (F A)).

Zubehör	Artikel-Nr.
A Schienenprofil	—
B gefederte Ableitrolle	C-70/255
C Umlenkrolle	C-70/253
D Schraubbolzen M12 x 150	C-70/302
E Universalklemme	C-70/232
F Überlaufklemme	C-70/230
G Zugwagen	C-70/259
H Laufwagen	C-70/229
I Wandträger 238 x 244	C-70/288
J Endstopper	C-70/239





# C-70 HANDSEILZUG

Zubehör	Artikel-Nr.
A Schienenprofil	—
B Handseil Ableitrolle	C-70/254
C Umlenkrolle	C-70/253
D Schraubbolzen M12 x 150	C-70/302
E Universalklemme	C-70/232
F Überlaufklemme	C-70/230
G Zugwagen	C-70/259
H Laufwagen	C-70/229
I Wandträger 238 x 244	C-70/288
J Endstopper	C-70/239

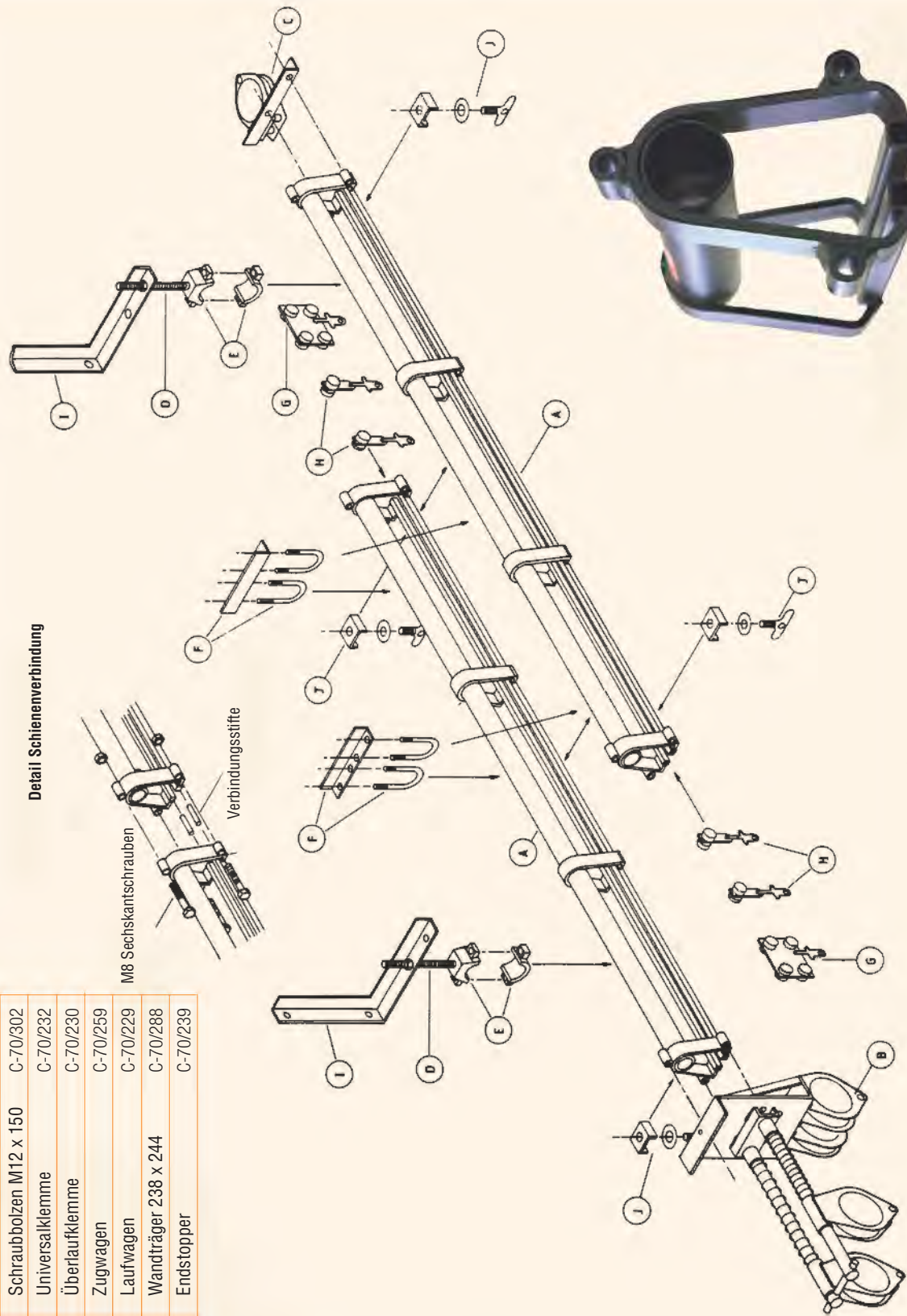

\* Die folgenden Pos. werden gesichert mit M8 Sechskantschrauben und Muttern ((B A), (C A), (E A) und (F A)).



# C-BASIC SCHIENEN-SYSTEM

- variables (1-lauf oder 2-lauf-System) mit innenliegendem Schnurzug-System
- leichte und problemlose Montage ohne notwendige Seilstütz- oder Führungsrollen
- leichtgängig durch kugelgelagerte Roller
- oberer Nutkanal bietet schnelle, einfache und vielseitige Adaption
- Ausführung: schwarz oder natur eloxiert
- flexibles Schienensystem (Seilzug, Elektrozug oder Schleuderzug)
- max. Spannweite 2,00 m

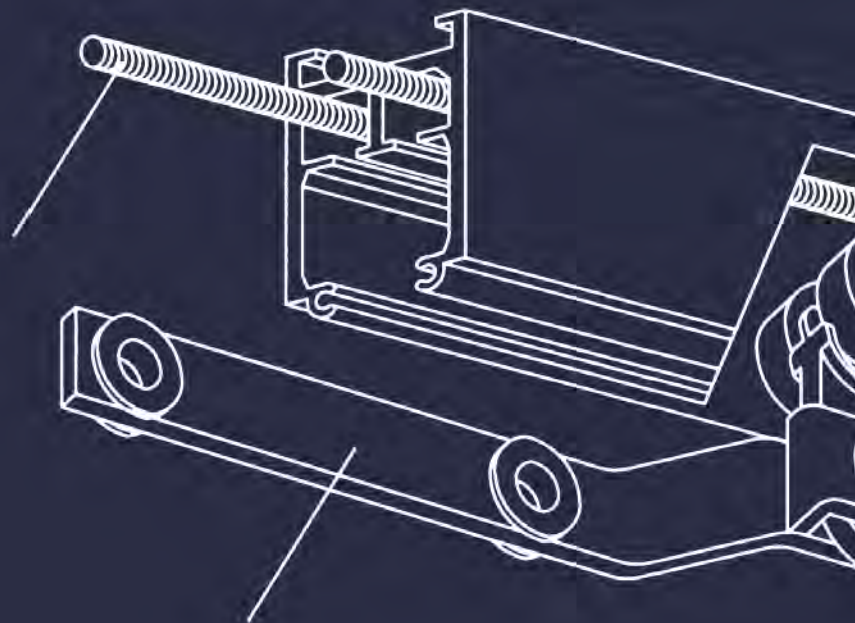
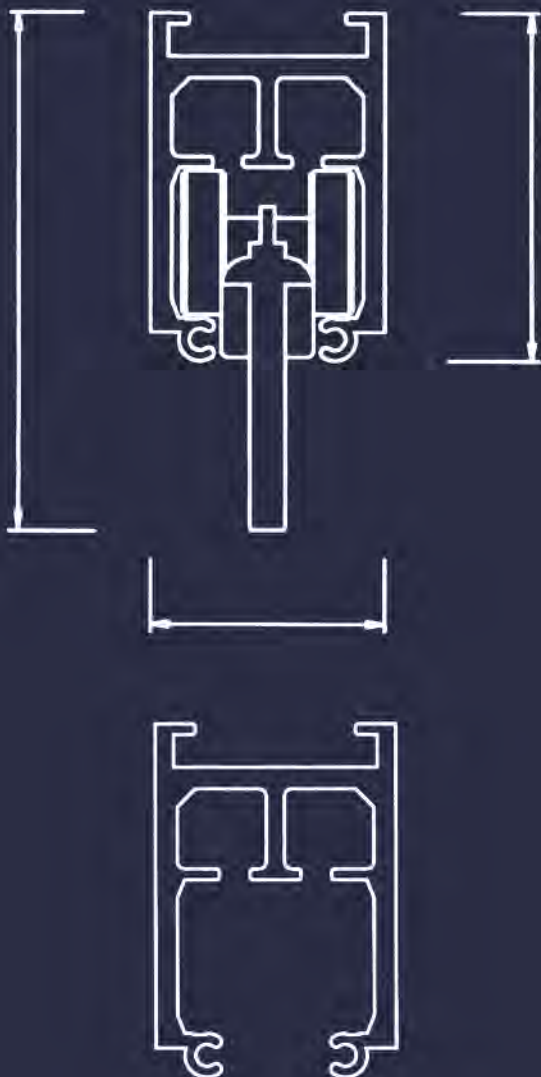



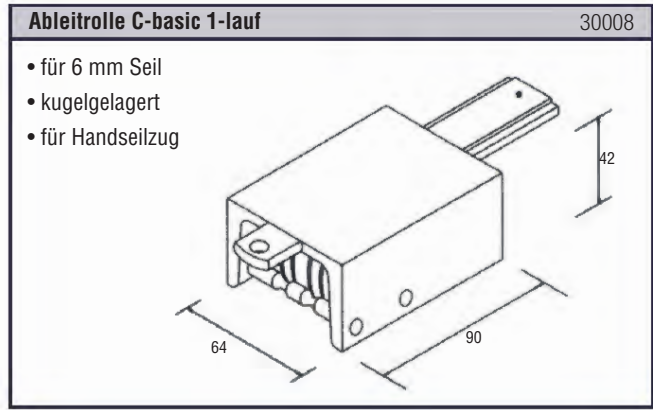
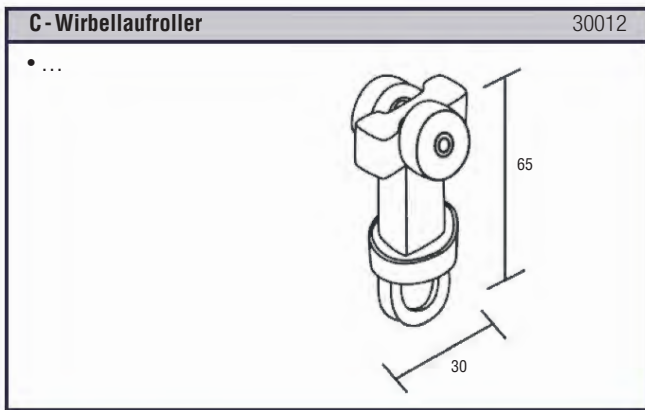
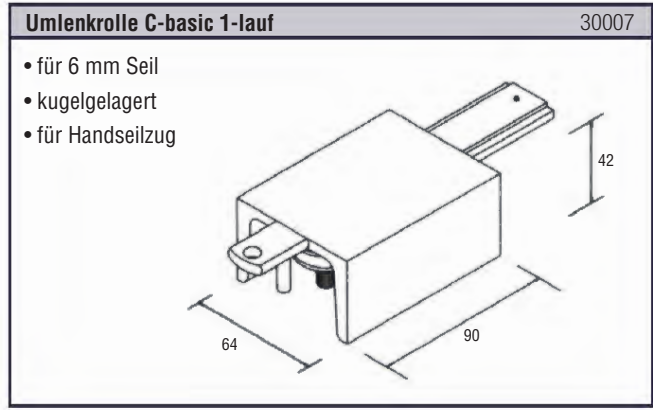
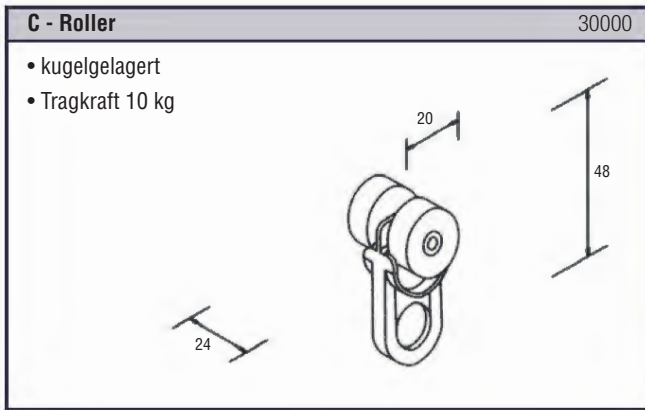
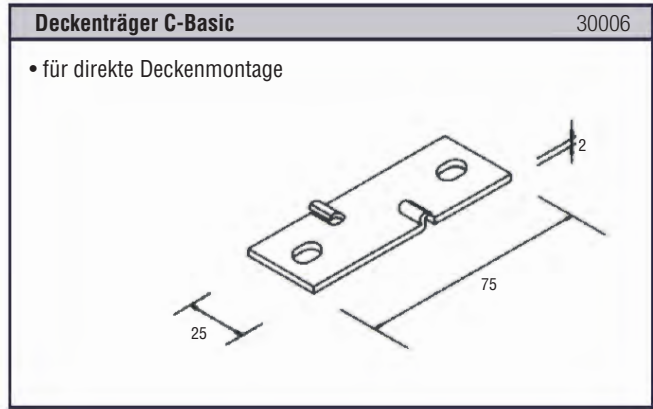
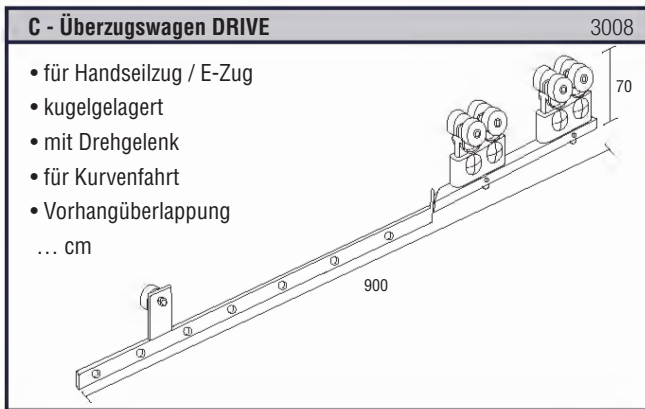
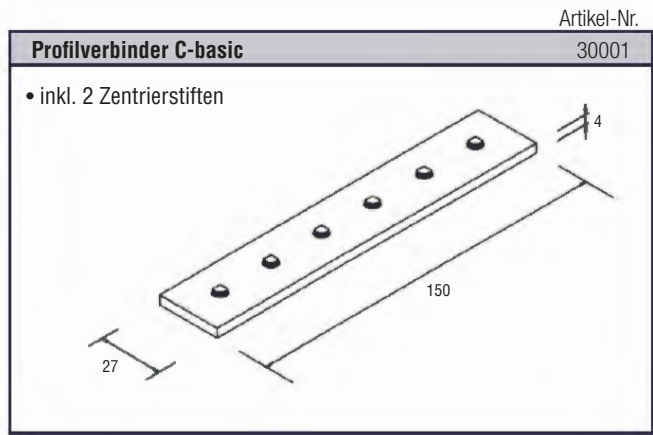
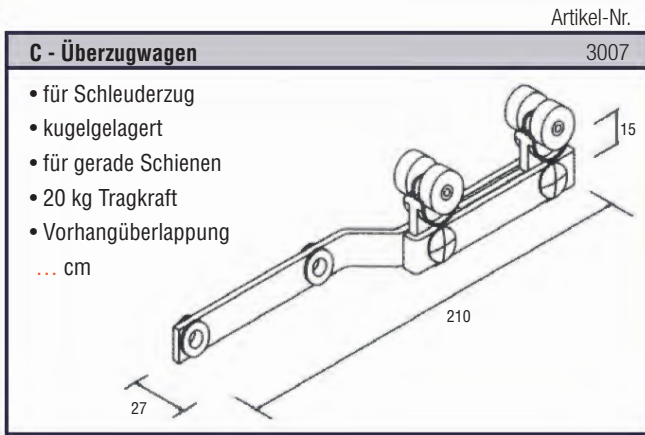

Artikel-Nr.

**Nutenstein C-basic**

300010

- M10 Gewindeanschluss
- Adapter für Winkel- oder Rohrschellenmontage

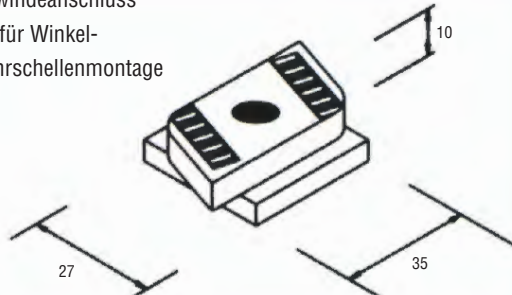

Artikel-Nr.

**C - Seilverbinder E-Zug**

30017

- Metallhülse mit Madenschrauben

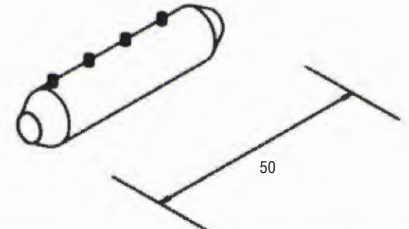

**C - Feststeller**

30013

- mit M10 Ringschraube

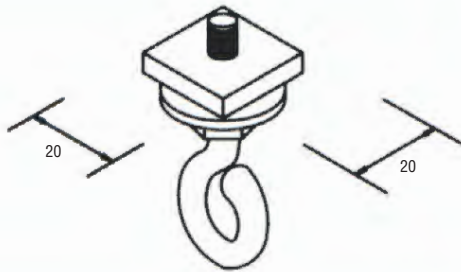

**Ableitrolle C-basic 2-lauf**

30018

- für 6 mm Seil
- kugelgelagert
- für Handseilzug

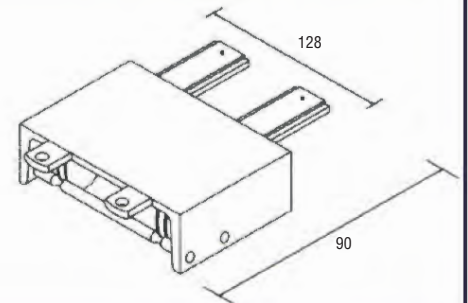

**C-Wandwinkel 320**

30015

- inkl. M10 Gewindebolzen 150 mm lang
- 320 mm Auslegearm
- 41/41,2,5 mm

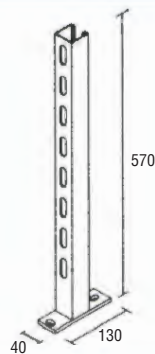

**Umlenkrolle C-basic 2-fach**

30019

- für 6 mm Seil
- kugelgelagert
- für Handseilzug

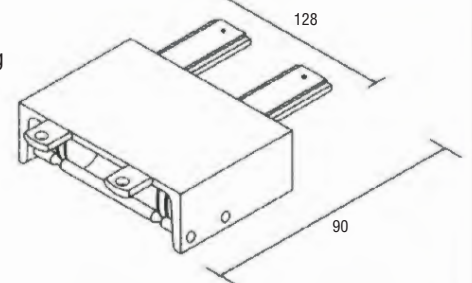

**C - Seilmitnehmer**

30016

- Seilverbinder und Mitnehmer für den Zugwagen

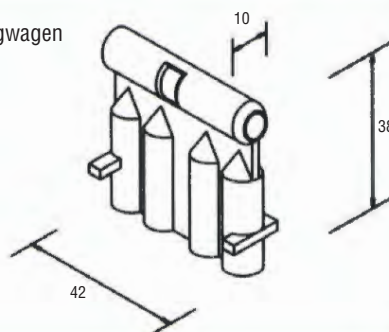

**C - Bodenspannrolle**

30020

- Höhenverstellbar zum justieren der Seilspannung
- kugelgelagert
- für 6 mm Seil

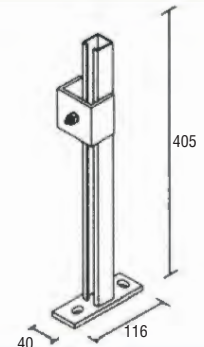

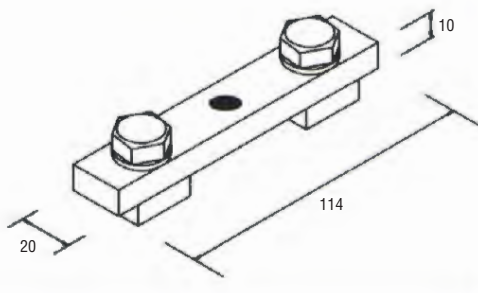

Artikel-Nr.

<b>Distanzhalter C-basic</b>	30021
<ul style="list-style-type: none"> <li>für 2-lauf-System</li> </ul> 	

Artikel-Nr.

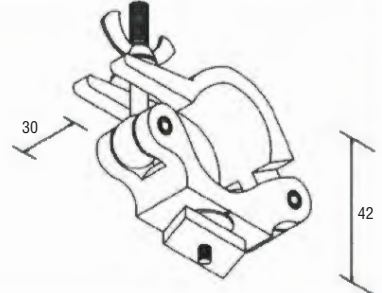
<b>C - Schnellspann-Rohrschelle</b>	30024
<ul style="list-style-type: none"> <li>für Rohrdurchmesser 48–50 mm</li> </ul> 	

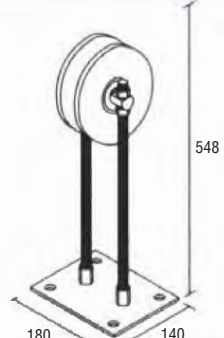
<b>Gegenspannrolle C-ROPE-DRIVE</b>	30022
<ul style="list-style-type: none"> <li>für Hanfseil 25 mm</li> <li>Höhenverstellbar zum justieren der Seilspannung</li> </ul> 	

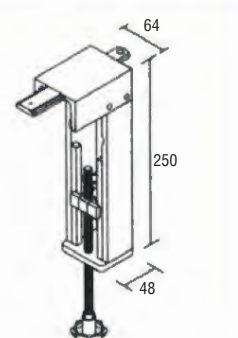
<b>Umlenkrolle COMPACT-DRIVE 1-lauf</b>	30025
<ul style="list-style-type: none"> <li>kugellagert</li> <li>zum justieren der Seilspannung</li> </ul> 	

<b>Zugseil 6 mm ULTRA</b>	30010
<ul style="list-style-type: none"> <li>1800 daN</li> </ul>	
<b>Zugseil 6 mm STANDARD</b>	30011
<ul style="list-style-type: none"> <li>1540 daN</li> </ul>	

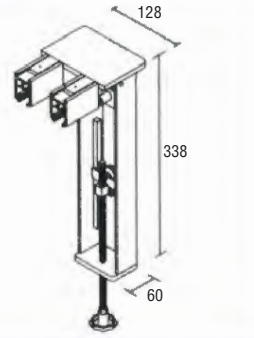
<b>Umlenkrolle COMPACT-DRIVE 2-lauf</b>	30026
<ul style="list-style-type: none"> <li>kugellagert</li> <li>zum justieren der Seilspannung</li> </ul> 	

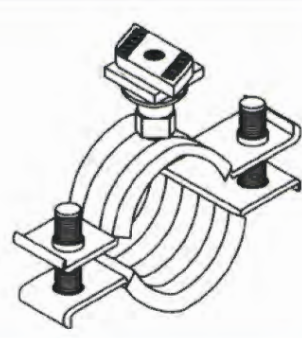
<b>C - Rohrschelle</b>	30023
<ul style="list-style-type: none"> <li>für Rohrdurchmesser 48–50 mm</li> </ul> 	



# C-BASIC 1-LAUF SYSTEM

Artikel-Nr.

**Motorkonsole COMPACT-DRIVE 1-lauf**

30028

- Schienenadapter für Motor COMPACT-DRIVE

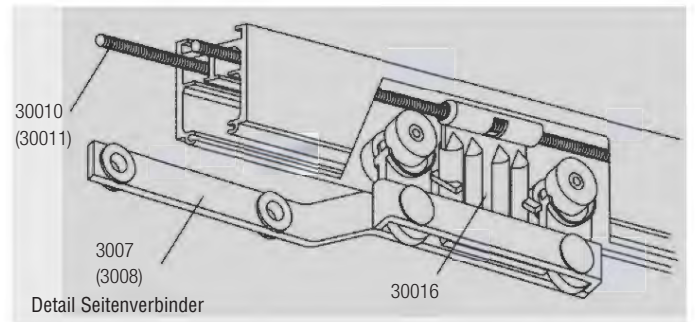
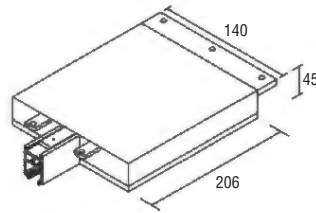

## Handseilzug 1-lauf System

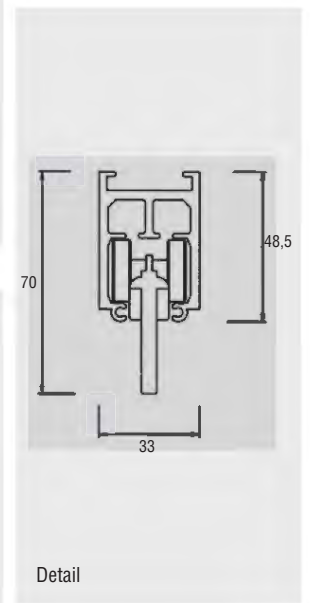
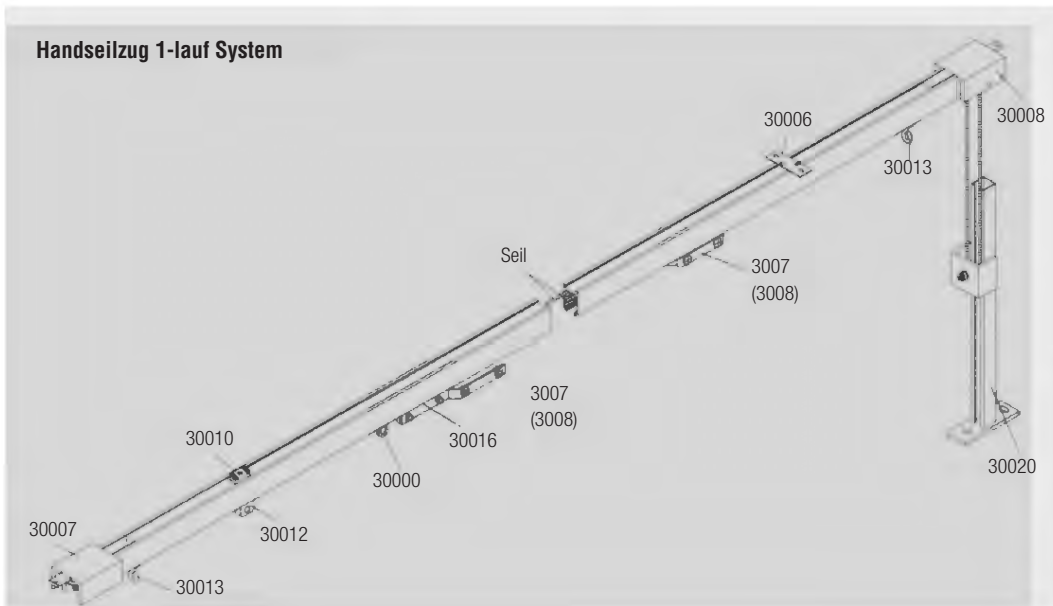

## Elektro-Zug 1-lauf System

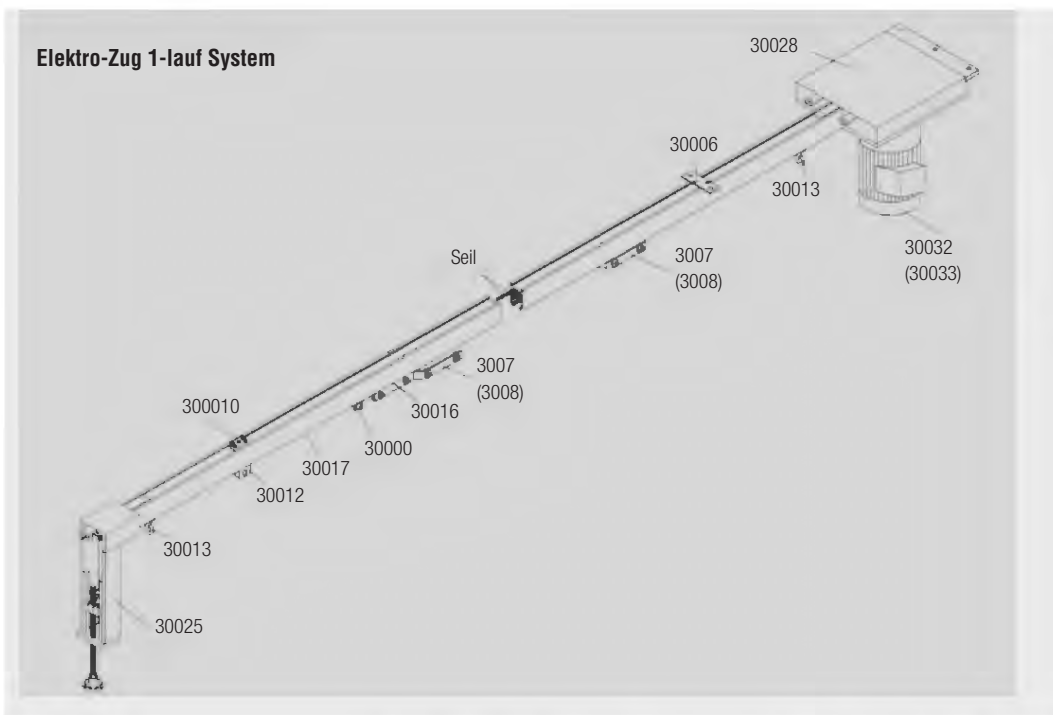



Artikel-Nr.

<b>Motorkonsole COMPACT-DRIVE 2-lauf</b>	30030
<ul style="list-style-type: none"> <li>• Schienenadapter für Motor COMPACT-DRIVE</li> </ul>	

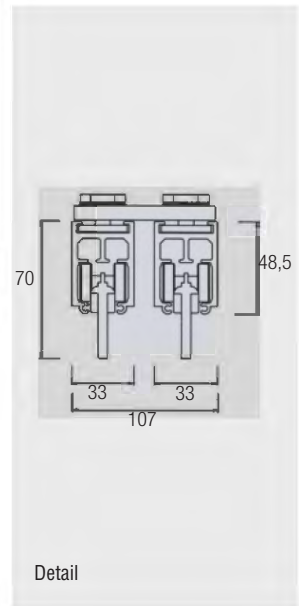
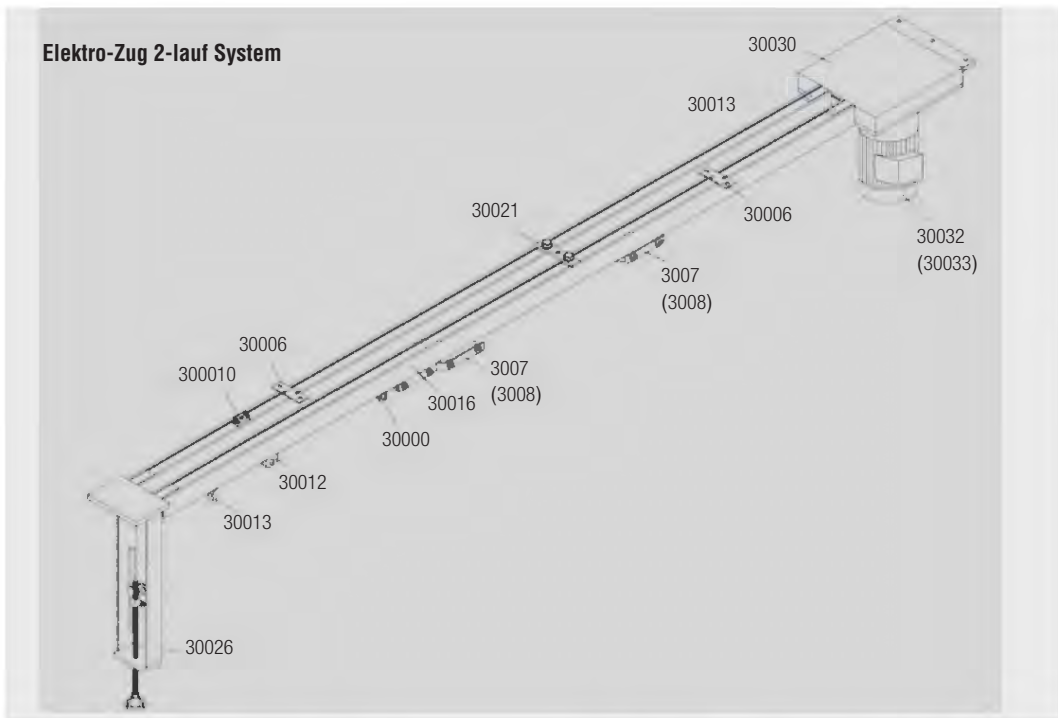
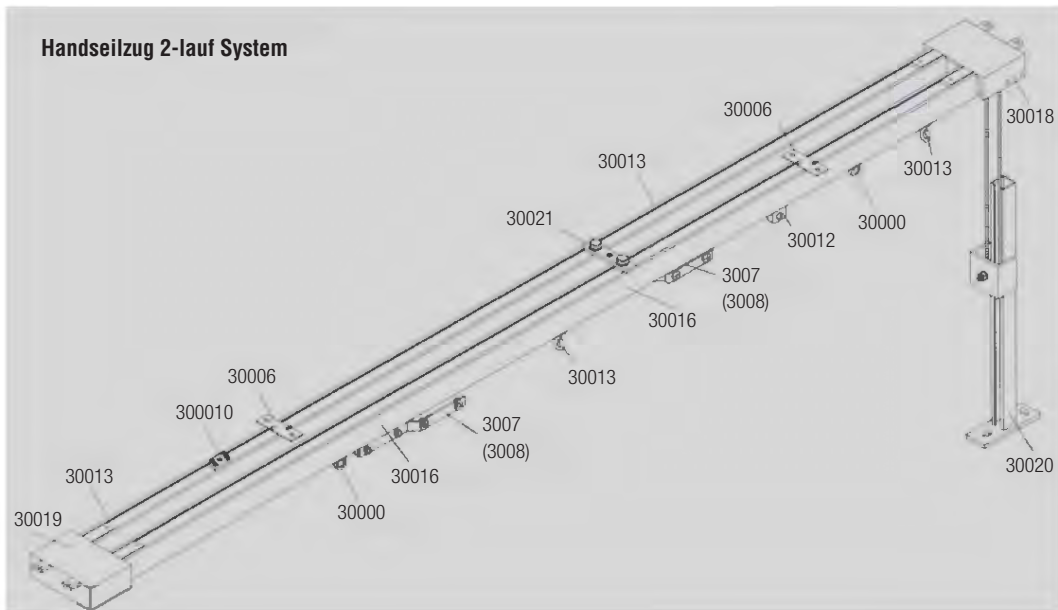
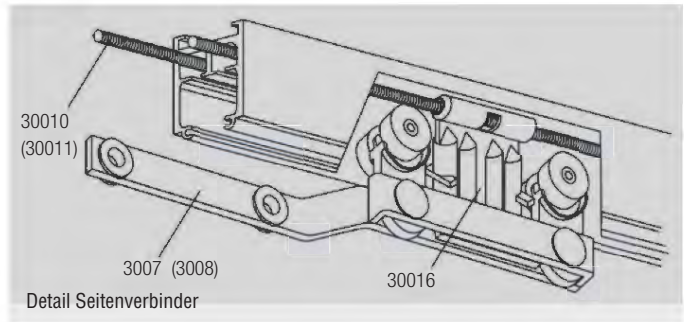

Profil			
<b>Technische Daten</b>			
Eigengewicht:	1,22 kg/m	min. Biegeradius:	0,50 m Schleuderschiene
Einzellängen:	6,00 m	min. Biegeradius:	0,80 Handseil- / E-Zug
max. Spannweite:	2,00 m	Farben:	natur eloxiert cm1 / schwarz eloxiert cm2
<b>Belastbarkeit*</b>			
Spannweite:	1,00 m	Punktlast	verteilte Last kg/m
	1,50 m	122 kg	244 kg
	2,00 m	65 kg	70 kg
		36 kg	28 kg
			C-Roller 10 kg
			C-Überzugwagen 20 kg

\* Belastbarkeit und Tragkraft statischer Wert

COMPACT DRIVE	COMPACT-DRIVE linear 30032	COMPACT-DRIVE variabel 30033
<b>Leistung</b>	0,37 KW	0,37 KW
<b>Anschlußspannung</b>	3 x 400 V AC	3 x 400 V AC
<b>Motordrehzahl</b>	1380 1/min	1380 1/min
<b>Geschwindigkeit</b>	~ 0,45 m/s	~ 0,3 – 1,2 m/s
<b>Antriebsmoment</b>	130 N/m	130 N/m
<b>Zuggewicht max.</b>	1100 kg	1100 kg
<b>Antriebsdrehzahl</b>	136 1/min	75 – 420 1/min
<b>Antriebsscheibe Ø</b>	75 mm	75 mm
<b>Zugweg -normal-*</b>	30 m	30 m
<b>Ø Zugseil</b>	6 mm	6 mm
<b>Überlastungsschutz</b>	ja, Motorschutzschalter	ja, Motorschutzschalter
<b>Motorleistung</b>	370 W	370 W
<b>Schnittstelle</b>	DMX + SPS/easy busfähig + zusätzl. EIB Modul	DMX + SPS/easy busfähig + zusätzl. EIB Modul
<b>Steuerspannung</b>	230 V	230 V
<b>Gewicht</b>	13 kg	13 kg

\* Abhängig vom Vorhanggewicht

**C - Handkurbel Antrieb** 30009

- abnehmbare Kurbel
- Seildurchmesser 6 mm
- direkte Wandbefestigung
- 100 kg max. Zuggewicht
- 30 m max. Zugweg
- 80 kg bei einer Biegung\*
- 60 kg bei zwei Biegungen\*

\* Biegungen als Standard Bogen r=0,8/1,0 m

**C - COMBI-DRIVE** 30053 m/a

- kombinierter Compact-Drive mit Not-Hanfseilantrieb
- mechanische Rutschkupplung (m) oder autom. (a) steuerseitige Rutschkupplung
- für 1-lauf System oder (Überlaufsystem Art. 30053-2 Version a oder m)

**C - ROPE-DRIVE** 30034

- ‚Der‘ manuelle Hanfseilantrieb
- 25 mm Seil Ø
- Seilübersetzung 6/25 mm
- einfache Vorhang-Bedienung





- variables (1-lauf oder 2-lauf-System)  
innenliegendes Schnurzug-System
- leichte und problemlose Montage ohne notwendige  
Seilstütz- oder Führungsrollen (bei 1-lauf System)
- leichtgängig durch kugelgelagerte Roller
- 7 Nutkanäle bieten schnelle, einfache und vielseitige Adaption
- Ausführung: schwarz oder natur eloxiert
- flexibles Schienensystem  
(Seilzug, Elektrozug, Schleuderzug oder Kederschiene)
- max. Spannweite 4,00 m
- multifunktionell und ausbaufähig
- 2 äußere Nutkanäle als Kederschiene  
(bis 10 mm Keder) einzusetzen
- als Laststange einsetzbar
- Beleuchtungsträger
- auch als Vorhangschiene mit Überlauf einzusetzen

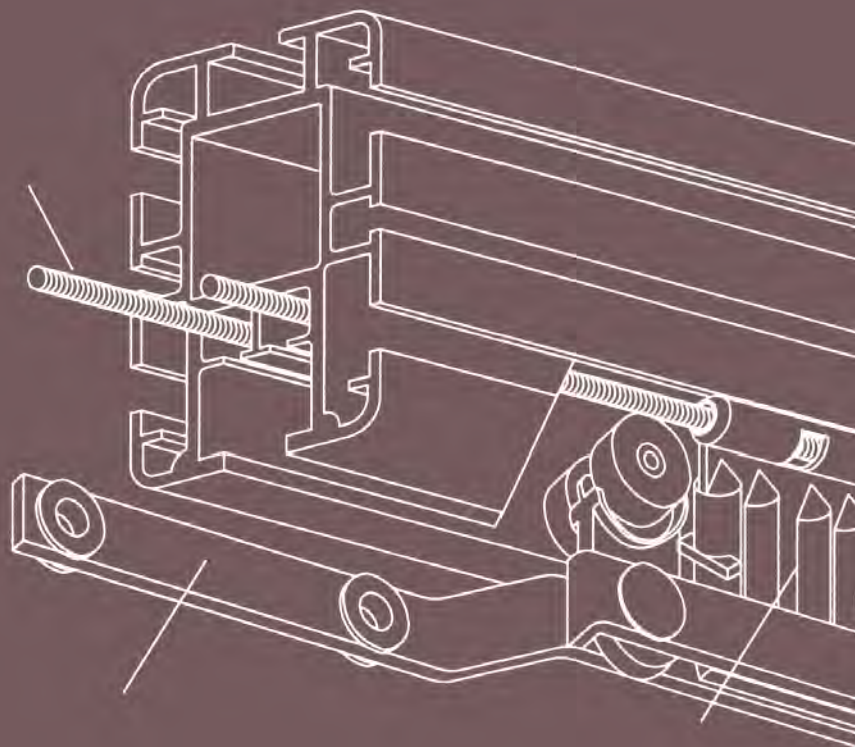
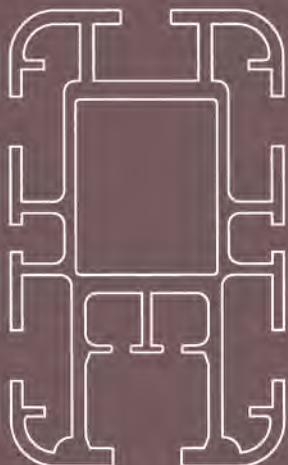
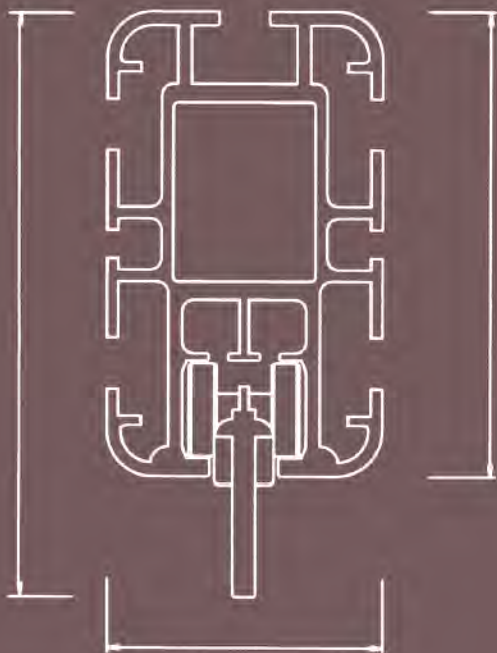

Artikel-Nr.

**C-Überzugswagen**

3007

- für Schleuderzug
- kugelgelagert
- für gerade Schienen
- 20 kg Tragkraft
- Vorhangüberlappung  
... cm

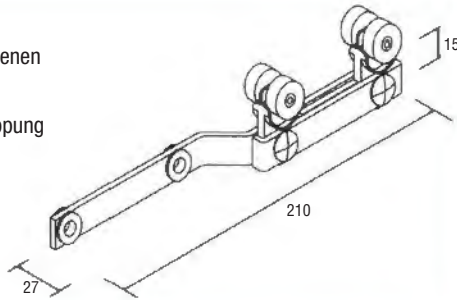

Artikel-Nr.

**Profilverbinder C-CONCEPT**

30036

- 4-teilig

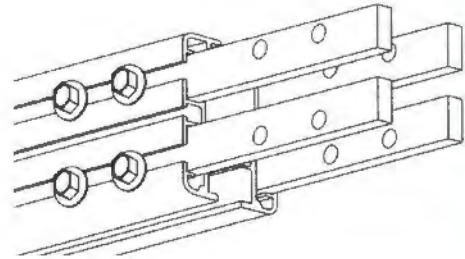

**C-Überzugswagen DRIVE**

3007 (3008)

- für Handseilzug / E-Zug
- kugelgelagert
- mit Drehgelenk
- für Kurvenfahrt
- Vorhangüberlappung  
... cm

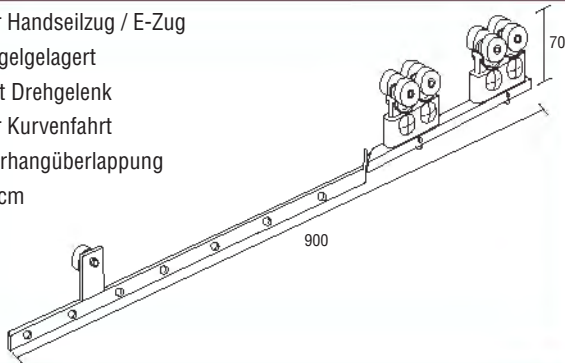

**Umlenkrolle C-CONCEPT 1-lauf**

30038

- für 6 mm Seil
- kugelgelagert
- für Handseilzug

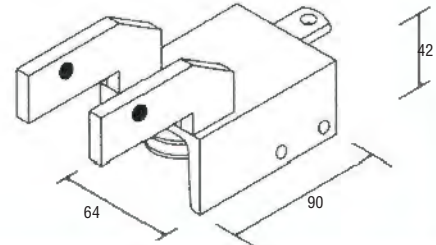

**C-Roller**

30000

- kugelgelagert
- Tragkraft 10 kg

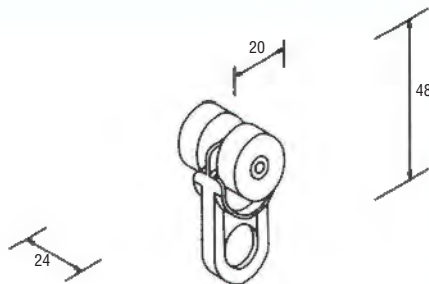

**Ableitrolle C-CONCEPT 1-lauf**

30039

- für 6 mm Seil
- kugelgelagert
- für Handseilzug

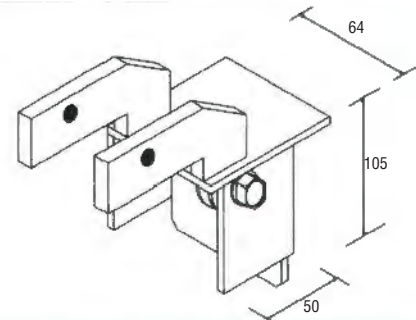

**C-Wirbelaufroller**

- ...

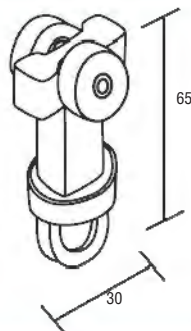

**Nutenstein C-CONCEPT**

30040

- M10 Gewindeanschluss
- Adapter für Winkel oder  
Rohrschellenmontage

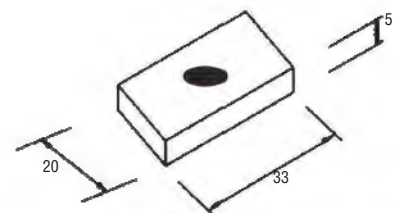



Artikel-Nr.

## C - Feststeller

30013

- mit M10 Ringschraube

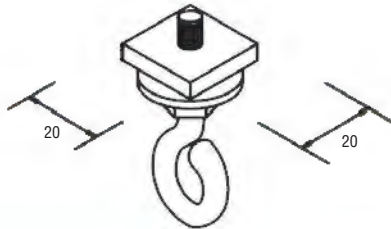

Artikel-Nr.

## Ableitrolle C-CONCEPT 2-lauf

30042

- für 6 mm Seil
- kugelgelagert
- für Handseilzug
- (Überlauf-System)

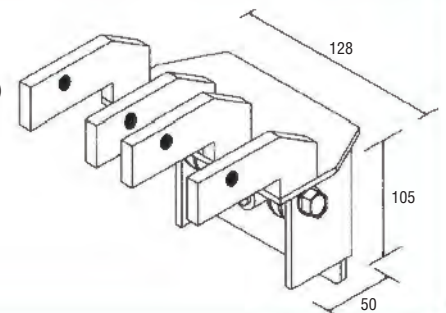

## C - Wandwinkel 320

30015

- inkl. M10 Gewindebolzen  
150 mm lang
- 320 mm Auslegerarm
- 41/41/2,5 mm

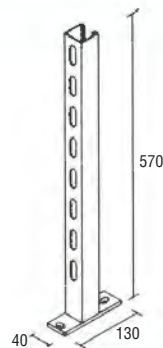

## Umlenkrolle C-CONCEPT 2-lauf

30043

- für 6 mm Seil
- kugelgelagert
- für Handseilzug
- (Überlauf-System)

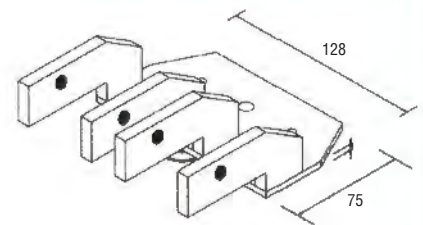

## C - Seilmitnehmer

30016

- Seilverbinder und Mitnehmer  
für den Zugwagen

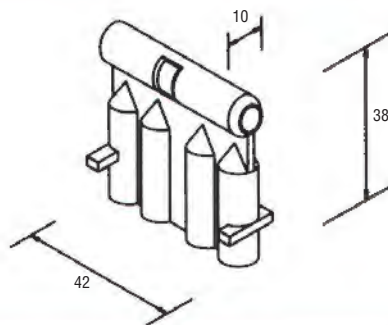

## C-Bodenspannrolle

30020

- Höhenverstellbar zum justieren  
der Seilspannung
- kugelgelagert
- für 6 mm Seil

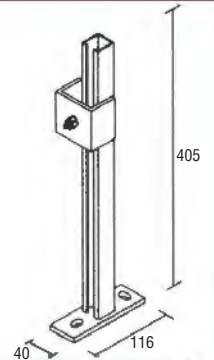

## C - Seilverbinder E-Zug

30017

- Metallhülse mit Madenschrauben

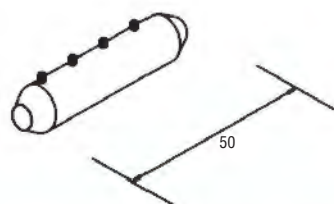

## Überlauf-Distanz-Halter C-CONCEPT

30044

- jeweils am Überlaufende  
im oberen Nutkanal zu  
montieren

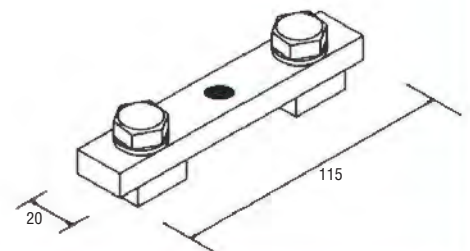

Artikel-Nr.

<b>Zugseil 6 mm ULTRA</b>	30010
• 1800 daN	
<b>Zugseil 6 mm STANDARD</b>	30011
• 1540 daN	

Artikel-Nr.

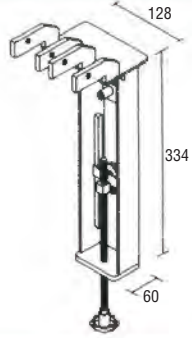
<b>Umlenkrolle COMPACT-DRIVE 2-lauf</b>	30046
<ul style="list-style-type: none"> <li>• kugelgelagert</li> <li>• zum justieren der Seilspannung</li> <li>• (Überlauf-System)</li> </ul>	

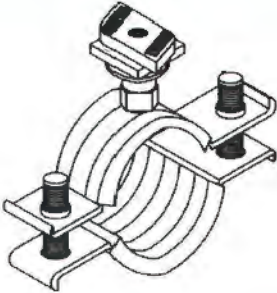
<b>C - Rohrschelle</b>	30023
<ul style="list-style-type: none"> <li>• für Rohrschellendurchmesser 48-50 mm</li> </ul>	

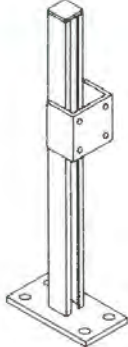
<b>C - Bodenständer Handkurbel</b>	30027
<ul style="list-style-type: none"> <li>• Höhenverstellbar</li> </ul>	

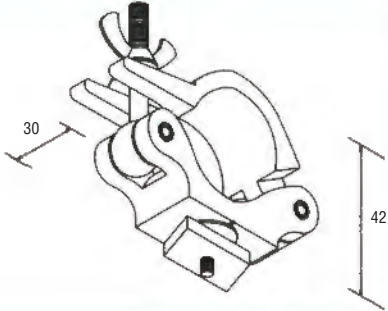
<b>C - Schnellspann-Rohrschelle</b>	30024
<ul style="list-style-type: none"> <li>• für Rohrdurchmesser 48-50 mm</li> </ul>	

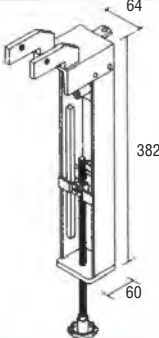
<b>Umlenkrolle COMPACT-DRIVE 1-lauf</b>	30045
<ul style="list-style-type: none"> <li>• kugelgelagert</li> <li>• zum justieren der Seilspannung</li> </ul>	





# C-CONCEPT 1-LAUF-SYSTEM

**Motorkonsole COMPACT DRIVE 1-lauf** 30048

- Schienenadapter für Motor COMPACT-DRIVE

Detail Seilverbinder

**Handseilzug 1-lauf System**

30040, 30038, 30013, 30012, 30000, 30016, 3007 (3008), Seil, 30013, 30039, 30020

**Elektro-Zug 1-lauf System**

30048, 30013, 30032 (30033), 30040, 30012, 30000, 30016, 3007 (3008), Seil, 30013, 30045

Detail



**Motorkonsole COMPACT-DRIVE 2-lauf** 30050

- Schienenadapter für Motor COMPACT-DRIVE

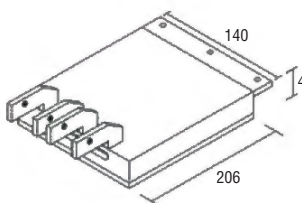
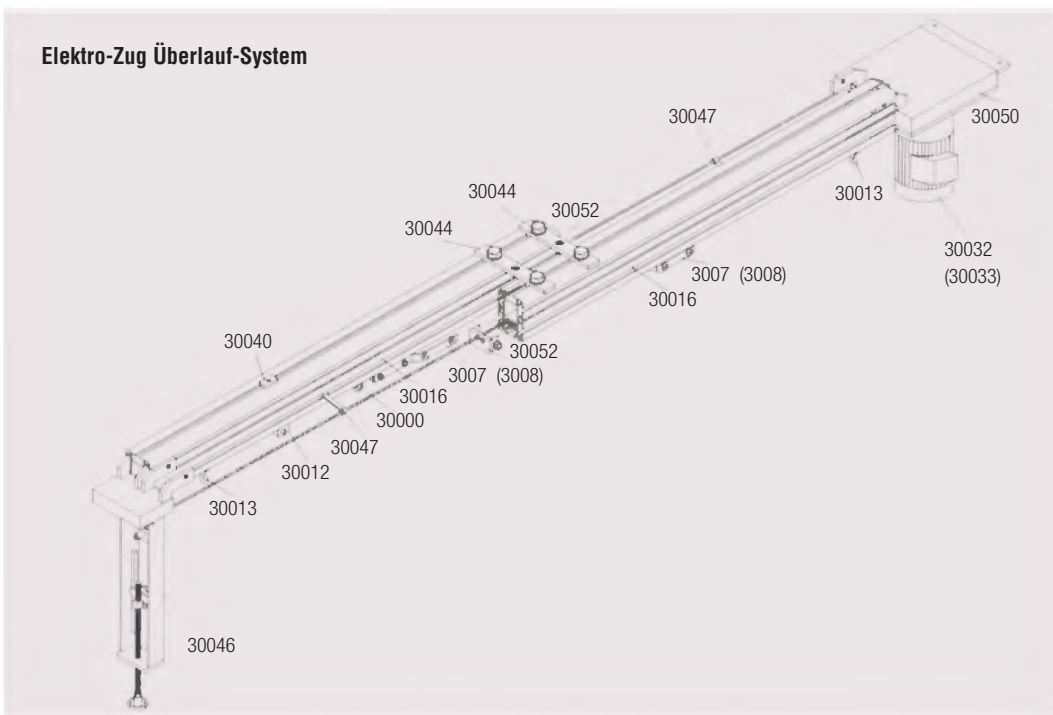
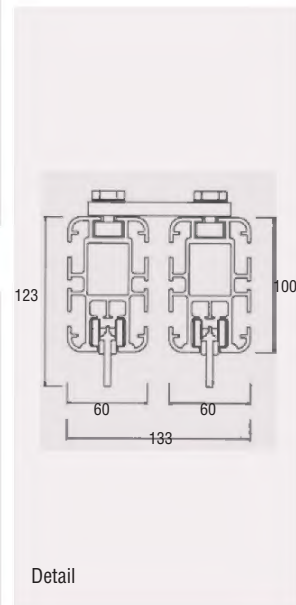
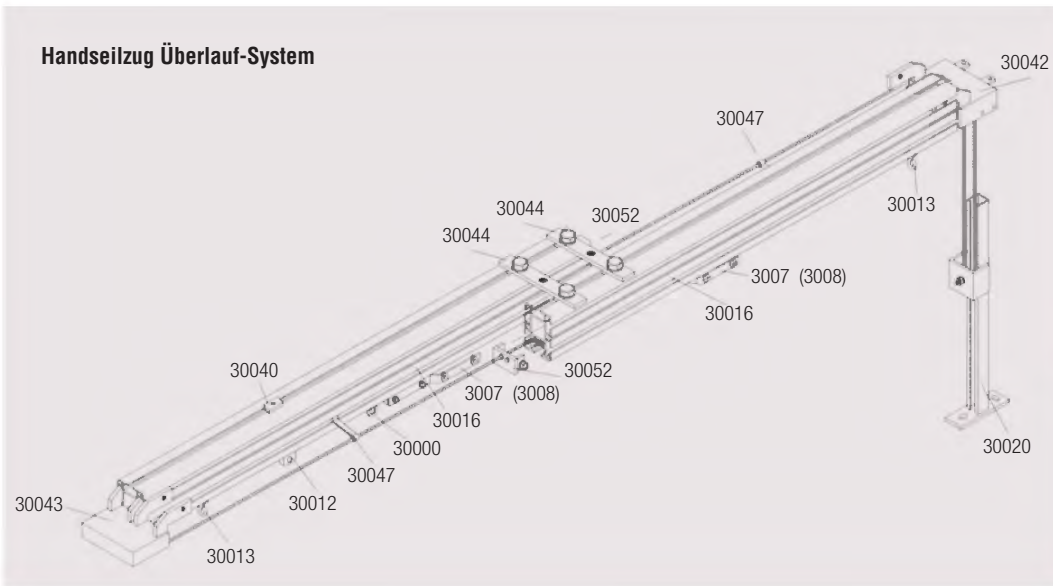
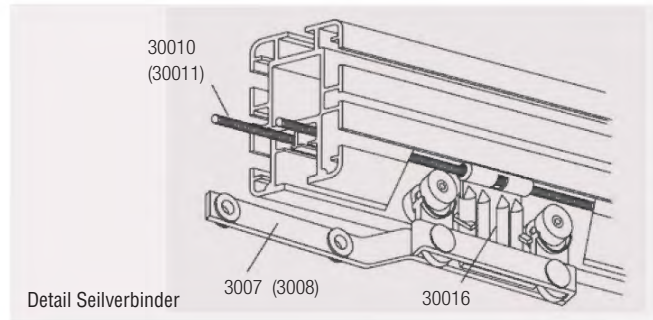

Profil				
<b>Technische Daten</b>				
Eigengewicht:	4,25 kg/m			
Einzellängen:	6,00 m			
max. Spannweite:	4,00 m			
min. Biegeradius:	0,50 m Schleuderschiene			
min. Biegeradius:	1,00 m Handseil- / E-Zug			
Farben:	natur eloxiert CX1 / schwarz eloxiert CX2			
<b>Belastbarkeit*</b>				
Spannweite:	Punktlast	verteilte Last kg/m		
2,00 m	587 kg	518 kg	C - Roller	10 kg
2,50 m	411 kg	263 kg	C - 2-Rad-Laufwagen	10 kg
3,00 m	282 kg	150 kg	C - Überzugswagen	20 kg
3,50 m	204 kg	93 kg	C - Überzugswagen DRIVE	30 kg
4,00 m	152 kg	61 kg		
5,00 m	91 kg	29 kg		

\* Belastbarkeit und Tragkraft statischer Wert

COMPACT-DRIVE	COMPACT-DRIVE linear 30032	COMPACT-DRIVE variabel 30033
<b>Leistung</b>	0,37 KW	0,37 KW
<b>Anschlußspannung</b>	3 x 400 V AC	3 x 400 V AC
<b>Motordrehzahl</b>	1380 1/min	1380 1/min
<b>Geschwindigkeit</b>	~ 0,45 m/s	~ 0,3 – 1,2 m/s
<b>Antriebsmoment</b>	130 N/m	130 N/m
<b>Zuggewicht max.</b>	1100 kg	1100 kg
<b>Antriebsdrehzahl</b>	136 1/min	75 – 420 1/min
<b>Antriebsscheibe Ø</b>	75 mm	75 mm
<b>Zugweg -normal-*</b>	30 m	30 m
<b>Ø Zugseil</b>	6 mm	6 mm
<b>Überlastungsschutz</b>	ja, Motorschutzschalter	ja, Motorschutzschalter
<b>Motorleistung</b>	370 W	370 W
<b>Schnittstelle</b>	DMX + SPS/easy busfähig + zus. EIB Modul	DMX + SPS/easy busfähig + zusätzl. EIB Modul
<b>Steuerspannung</b>	230 V	230 V
<b>Gewicht</b>	13 kg	13 kg

\* Abhängig vom Vorhanggewicht

**C - Handkurbel Antrieb** 30009

- abnehmbare Kurbel
- Seildurchmesser 6 mm
- direkte Wandbefestigung
- 100 kg max. Zuggewicht
- 30 m max. Zugweg
- 80 kg bei einer Biegung\*
- 60 kg bei zwei Biegungen\*

\* Biegungen als Standard Bogen r=0,8/1,0 m

**C - COMBI-DRIVE** 30053 m/a

- kombinierbar Compact-Drive mit Not-Hanfseilantrieb
- mechanische Rutschkupplung (m) oder autom. (a) steuerseitige Rutschkupplung
- für 1-lauf System oder (Überlaufsystem Art. 30053-2 Version a oder m)

**C - ROPE-DRIVE** 30034

- ‚Der‘ manuelle Hanfseilantrieb
- 25 mm Seil Ø
- Seilübersetzung 6/25 mm
- einfache Vorhang-Bedienung



# SEGEL / KEDER / ZUBEHÖR

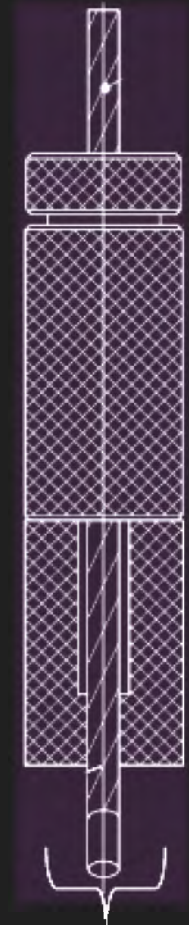
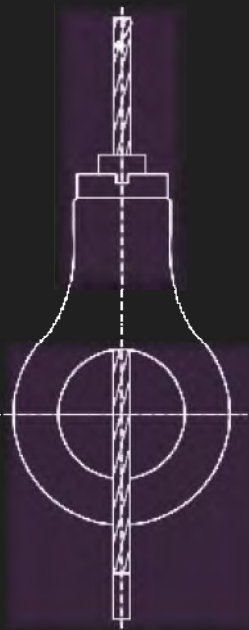
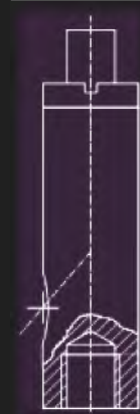
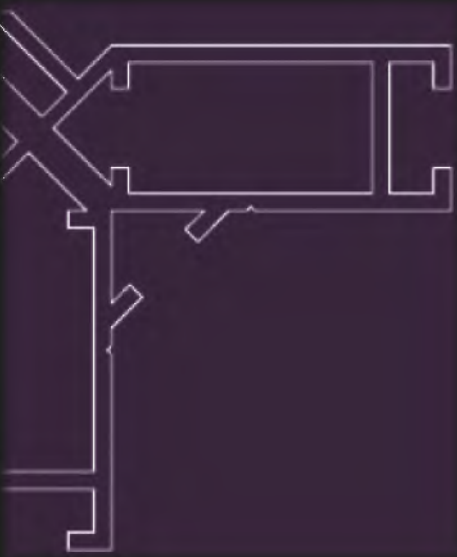





### Seigel Nr. 1

- 3,2 m x 3,2 m x 3,2 m  
Gespanntes Maß

### Power Stretch 59130 CS 1 weiß 200 cm

- Ringsherum mit 6 cm Rand, in den Ecken je eine Schlaufe mit Gurtverstärkung, ohne Verbindungsnaht.
- Andere Farben nach Farbkarte
- Preis auf Anfrage



### Seigel Nr. 2

- jedes Maß  
auf Kundenwunsch  
möglich

### Power Stretch 59130 CS 1 weiß 280 cm

- Ringsherum mit 6 cm Rand, in den Ecken je eine Schlaufe mit Gurtverstärkung, ohne Verbindungsnaht.
- Andere Farben nach Farbkarte
- Preis auf Anfrage



### Seigel Nr. 3

- 2,6 m x 2,6 m  
Gespanntes Maß

### Power Stretch 59130 CS 1 weiß 200 cm

- Ringsherum mit 6 cm Rand, in den Ecken je eine Schlaufe mit Gurtverstärkung, ohne Verbindungsnaht.
- Andere Farben nach Farbkarte
- Preis auf Anfrage



### Seigel Nr. 4

- jedes Maß  
auf Kundenwunsch  
möglich

### Power Stretch 59130 CS 1 weiß 280 cm

- Ringsherum mit 6 cm Rand, in den Ecken je eine Schlaufe mit Gurtverstärkung, ohne Verbindungsnaht.
- Andere Farben nach Farbkarte
- Preis auf Anfrage

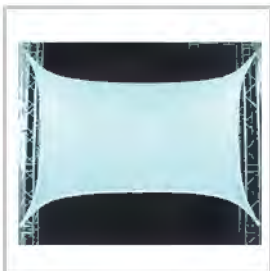

### Seigel Nr. 5

- 4,2 m x 2,6 m  
Gespanntes Maß
- Wie 16:9

### Power Stretch 59130 CS 1 weiß 200 cm

- Ringsherum mit 6 cm Rand, in den Ecken je eine Schlaufe mit Gurtverstärkung, ohne Verbindungsnaht.
- Andere Farben nach Farbkarte
- Preis auf Anfrage

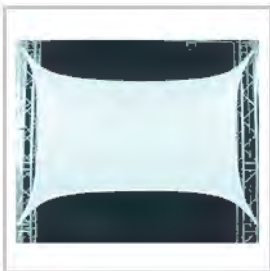

### Seigel Nr. 6

- jedes Maß  
auf Kundenwunsch  
möglich

### Power Stretch 59130 CS 1 weiß 280 cm

- Ringsherum mit 6 cm Rand, in den Ecken je eine Schlaufe mit Gurtverstärkung, ohne Verbindungsnaht.
- Andere Farben nach Farbkarte
- Preis auf Anfrage





### Segel Nr. 7

- 5,0 m x 2,9 m  
Gespanntes Maß

### Power Stretch 59130 CS 1 weiß 200 cm

- Ringsherum mit 6 cm Rand, in den Ecken je eine Schlaufe mit Gurtverstärkung, ohne Verbindungsnaht.
- Andere Farben nach Farbkarte
- Preis auf Anfrage



### Segel Nr. 8

- jedes Maß  
auf Kundenwunsch  
möglich

### Power Stretch 59130 CS 1 weiß 280 cm

- Ringsherum mit 6 cm Rand in den Ecken je eine Schlaufe mit Gurtverstärkung, ohne Verbindungsnaht.
- Andere Farben nach Farbkarte
- Preis auf Anfrage



### Segel Nr. 9

- 5 Seiten je ca. 1,80 m  
Gespanntes Maß

### Power Stretch 59130 CS 1 weiß 200 cm

- Ringsherum mit 6 cm Rand, in den Ecken je eine Schlaufe mit Gurtverstärkung, ohne Verbindungsnaht.
- Andere Farben nach Farbkarte
- Preis auf Anfrage



### Segel Nr. 10

- jedes Maß  
auf Kundenwunsch  
möglich

### Power Stretch 59130 CS 1 weiß 280 cm

- Ringsherum mit 6 cm Rand, in den Ecken je eine Schlaufe mit Gurtverstärkung, ohne Verbindungsnaht.
- Andere Farben nach Farbkarte
- Preis auf Anfrage



### Segel Nr. 11

- 2,6 m x 2,6 m  
Loch ca. 0,40 m  
Gespanntes Maß

### Power Stretch 59130 CS 1 weiß 200 cm

- Ringsherum mit 6 cm Rand, in den Ecken je eine Schlaufe mit Gurtverstärkung, ohne Verbindungsnaht.
- Andere Farben nach Farbkarte
- Preis auf Anfrage



### Segel Nr. 12

- jedes Maß  
auf Kundenwunsch  
möglich

### Power Stretch 59130 CS 1 weiß 280 cm

- Ringsherum mit 6 cm Rand, in den Ecken je eine Schlaufe mit Gurtverstärkung, ohne Verbindungsnaht.
- Andere Farben nach Farbkarte
- Preis auf Anfrage







#### Einsatzzweck:

- geeignet für Kuben
- auch als Leuchtkasten
- Stoff vierseitig

#### Eckprofil -klein- für Flachkeder

- Profile sind mit zwei Nuten versehen.
- Die Nuten dienen zum Verspannen von Textilteilen, die ringsherum mit Flachkeder versehen werden.

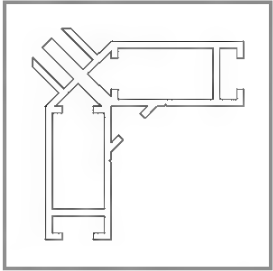

#### Einsatzzweck

- geeignet für Kuben
- auch als Leuchtkasten
- Stoff vierseitig

#### Eckprofil -groß- für Flachkeder

- Profile sind mit zwei Nuten versehen.
- Die Nuten dienen zum Verspannen von Textilteilen, die ringsherum mit Flachkeder versehen werden.

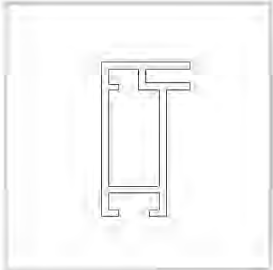

#### Einsatzzweck

- geeignet für Bilderrahmen
- Stoff einseitig

#### Rahmenprofil für Flachkeder

- Die Nuten dienen zum Verspannen von Textilteilen, die ringsherum mit Flachkeder versehen werden.

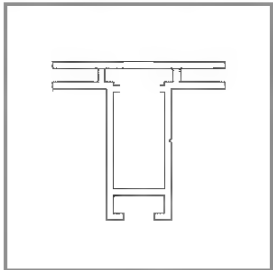

#### Einsatzzweck

- in drei Größen erhältlich
- geeignet auch als Leuchtkasten
- Stoff zweiseitig

#### Doppelnutprofil für Flachkeder

- Die Nuten dienen zum Verspannen von Textilteilen, die ringsherum mit Flachkeder versehen werden.

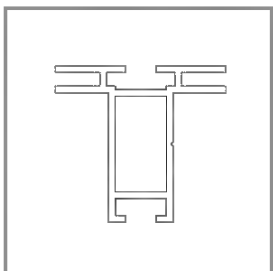

#### Einsatzzweck

- in drei Größen erhältlich
- geeignet auch als Leuchtkasten
- Stoff zweiseitig

#### Doppelnutprofil für Flachkeder

- Die Nuten dienen zum Verspannen von Textilteilen, die ringsherum mit Flachkeder versehen werden.



# KEDERPROFILE



## Abmessungen

- 15 x 35 mm

## Kederprofil alu 895-35

- (auch gebogen lieferbar/Preis auf Anfrage)
- Lagerlängen: 6,00 m
- Längen < 6,00 m: 25% Zuschlag
- Auf Kundenwunsch durch eigene CNC Maschine auch kurzfristig gebogen lieferbar



## Abmessungen

- 15 x 45 mm

## Kederprofil alu 895-41

- (auch gebogen lieferbar/Preis auf Anfrage)
- Lagerlängen: 6,00 m
- Längen < 6,00 m: 25% Zuschlag
- Auf Kundenwunsch durch eigene CNC Maschine auch kurzfristig gebogen lieferbar



## Abmessungen

- 30 x 30 mm

## Kederprofil alu 900-C

- (nur gerade Längen lieferbar)
- Lagerlängen: 6,00 m
- Längen < 6,00 m: 25% Zuschlag

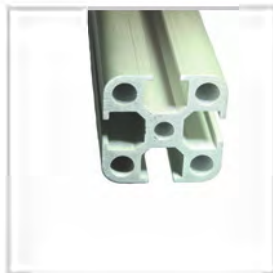

## Abmessungen

- 30 x 30 mm

## Kederprofil alu 900-B

- (nur gebogen lieferbar)



## Abmessungen

- 14 x 10 mm

## Kederprofil alu 300

- (auch gebogen lieferbar/Preis auf Anfrage)
- Lagerlängen: 6,00 m
- Längen < 6,00 m: 25% Zuschlag
- Auf Kundenwunsch durch eigene CNC Maschine auch kurzfristig gebogen lieferbar

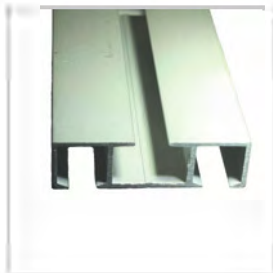

## Abmessungen

- 42 x 12 mm

## Kederprofil alu 850

- (nur gerade Längen lieferbar)
- Lagerlängen: 6,00 m
- Längen < 6,00 m: 25% Zuschlag







**Abmessungen**

- 20 mm Ø

**Rundrohr 20 mm alu 5020**

- (nur gerade Längen lieferbar)
- eloxiert
- Wandstärke 2 mm
- Lagerlängen: 6,00 m
- Längen < 6,00 m: 25% Zuschlag



**Abmessungen**

- 32 mm Ø

**Rundrohr 32 mm alu 5030**

- (auch gebogen lieferbar/Preis auf Anfrage)
- eloxiert
- Wandstärke 3 mm
- Lagerlängen: 6,00 m
- Längen < 6,00 m: 25% Zuschlag



**Abmessungen**

- 48 mm Ø

**Rundrohr 48 mm alu 5048**

- (auch gebogen lieferbar/Preis auf Anfrage)
- eloxiert
- Wandstärke 4 mm
- Lagerlängen: 6,00 m
- Längen < 6,00 m: 25% Zuschlag



**Abmessungen**

- 33 x 48,5 mm

**C-BASIC alu CM 1**

**C-BASIC schwarz CM2**

- (auch gebogen lieferbar/Preis auf Anfrage)
- Längen < 6,00 m: 25% Zuschlag



**Abmessungen**

- 21,5 x 44,5 mm
- Rad = 18,85 Ø mm
- Loch = 11,85 mm

**C-Roller kugelgelagert 30000**

- geeignet für Profil: C-BASIC



**Abmessungen**

- 25,5 mm breit
- Loch = 10,35 Ø mm

**C-Feststeller 30013**

- geeignet für Profil: C-BASIC





### Feststeller 8013

- geeignet für Profil: 895-35, 895-41, 900-C, 900-B, 300, 850



### Roller mit Öse 8098

- geeignet für Profil: 895-35, 895-41, 900-B, 850



### Roller 6283

- geeignet für Profil: 895-35, 895-41, 900-B, 850



### Rollgleiter mit Stahlhaken 30002

- geeignet für Profil: 895-35, 900-C, 900-B, 300, 850



### Haken 8581

- für Roller 8098 und 6283







### Montagewinkel 5000

- inkl. 4 Schrauben M5 + Nutensteine
- geeignet für Profil: 895-35, 895-41, 900-C, 900-B



### Winkel hochkant 5001

- inkl. 4 Madenschrauben
- geeignet für Profil: 895-35, 895-41, 900-C, 900-B



### Winkel Flach 5002

- inkl. 4 Madenschrauben
- geeignet für Profil: 895-35, 895-41, 900-C, 900-B



### Nutwinkel 5003

- inkl. 2 Madenschrauben
- geeignet für Profil: 895-35, 895-41, 900-C, 900-B



### Sonderwinkel hochkant 5004

- biegsam
- geeignet für Profil: 895-35, 895-41, 900-C, 900-B



### Kederstab 6 mm 5060

### Kederstab 8 mm 5080

- aus weißem Kunststoff
- 3,00 m lang

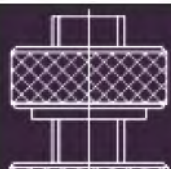



### Profilverbinder 5005

- inkl. 4 Madenschrauben
- geeignet für Profil: 895-35, 895-41, 900-C, 900-B



### Profilverbinder C-Basic 30001

- inkl. 6 Madenschrauben und 2 Zentrierstifte
- geeignet für Profil: C-Basic



### Profilverbinder 5006

- inkl. 4 Madenschrauben
- geeignet für Profil: 850



### Nutenstein M6 5007

- geeignet für Profil: 895-35, 895-41, 900-C, 900-B



### Nutenstein C-Basic 30010

- M8 und M10 Gewindeanschluss möglich  
(Bitte bei Bestellung angeben)
- geeignet für Profil: C-Basic



### Deckenträger 5008

- inkl. Nutenstein
- geeignet für: Profil 895-35, 895-40, 900-C, 900-B

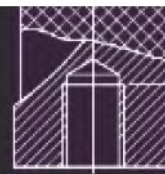



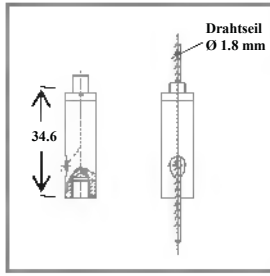

### Drahtseilhalter 5009

- für 1 – 1,8 mm Drahtseil
- Anschlussgewinde M6

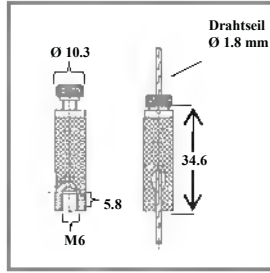

### Drahtseilhalter 5022

- mit Rändelmutter
- für 1 – 1,8 mm Drahtseil
- Anschlussgewinde M6

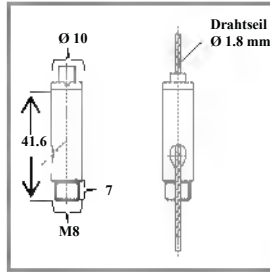

### Drahtseilhalter 5023

- für 1 – 2 mm Drahtseil
- Anschlussgewinde M8

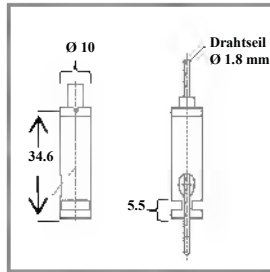

### Drahtseilhalter 5024

- für 1 – 2 mm Drahtseil
- Anschluss Fußplatte Durchmesser 10 mm
- Nuthöhe 3,0 mm, Stegbreite 3,5 mm

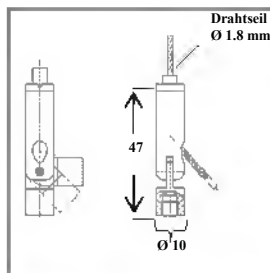

### Drahtseilhalter mit Gelenk 5025

- für 1 – 1,8 mm Drahtseil
- Anschlussgewinde M6 und M8  
(Bitte bei Bestellung angeben)

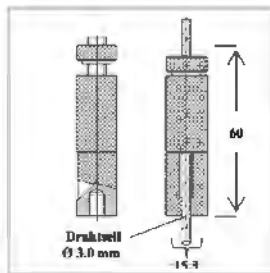

### Drahtseilhalter 5010M6

### Drahtseilhalter 5010M8

- für 2 – 3 mm Drahtseil
- Anschlussgewinde M6 und M8  
(Bitte bei Bestellung angeben)



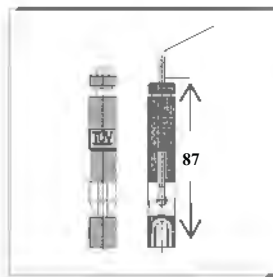

### Drahtseilhalter mit Gelenk 5026

- für 2 – 3 mm Drahtseil
- Anschlussgewinde M8

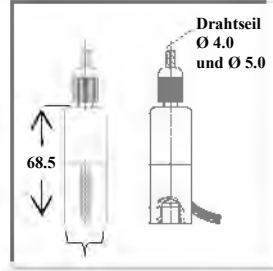

### Drahtseilhalter 5011

- für 4 – 5 mm Drahtseil
- Anschlussgewinde M12

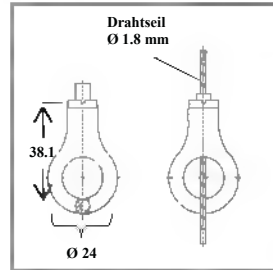

### Drahtseilhalter mit Öse 5012

- für 1 – 1,8 mm Drahtseil



### Bodenhalter 5013

- geeignet für: 895-35, 895-45, 900-C, 900-B
- aufstehender Bodenhalter für Beschwerungszwecke

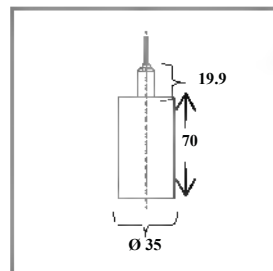

### Bannergewicht 5021

- ca. 500 g
- für Drahtseil 1,8 mm
- fest montierbarer Bodenhalter für Beschwerungszwecke







#### Drahtseil mit Kugel 5014

- 1,8 mm stark, 2,00 m lang



#### Drahtseil 5015 MM 1,8

#### Drahtseil 5015 MM 3

#### Drahtseil 5015 MM 4



#### Rohrschelle 5016

- für 28 – 34 mm Ø Rohr
- Anbindung M8



#### Rohrschelle 5017

- für 48 – 51 mm Ø Rohr
- Anbindung M8



#### Schnellspanrohrschelle 30024

- für 47 – 51 mm Ø Rohr
- inkl. M10 Schraube mit Flügelmutter
- Tragkraft 75 – 100 kg



#### Schrauböse mit Nutenstein M6 5019

- geeignet für: 895-35, 895-45, 900-C, 900-B
- für Aufhängezwecke geeignet

